



**ANTRENÖRLERİN SPORDA ÇOCUK HAKLARINA YÖNELİK
TUTUMLARININ İNCELENMESİ**

Mehmet İNAN

**DOKTORA TEZİ
SPOR YÖNETİCİLİĞİ ANA BİLİM DALI
SPOR YÖNETİM BİLİMLERİ PROGRAMI**

**GAZİ ÜNİVERSİTESİ
SAĞLIK BİLİMLERİ ENSTİTÜSÜ**

EKİM 2023

ANTRENÖRLERİN SPORDA ÇOCUK HAKLARINA YÖNELİK TUTUMLARININ İNCELENMESİ

(Doktora Tezi)

Mehmet İNAN

GAZİ ÜNİVERSİTESİ
SAĞLIK BİLİMLERİ ENSTİTÜSÜ

Ekim 2023

ÖZET

Bu araştırmanın amacı, antrenörlerin sporda çocuk haklarına yönelik tutumlarını incelemektir. Araştırmada tarama modeli kullanılmıştır. Araştırmanın evrenini 2022-2023 sezonunda aktif olarak antrenörlük yapan bireyler oluşturmaktadır. Araştırmanın örneklemini ise basit seçkisiz yöntemle ile belirlenen 586 gönüllü antrenör oluşturmaktadır. Veri toplamanın birinci aşamasında, antrenörlerin sporda çocuk haklarına yönelik tutumlarının belirlenmesi amacıyla araştırmacı tarafından “Sporda Çocuk Haklarına Yönelik Tutum Envanteri” geliştirilmiştir. İkinci aşamada ise, kişisel bilgi formu ve bu araştırmada geliştirilen envanter kullanılarak, antrenörlerin tutumları çeşitli değişkenler açısından incelenmiştir. Verilerin analizinde, envanter geliştirilirken açımlayıcı faktör analizi yapılmıştır. Her bir alt ölçek için faktör yük değerlerine ve iç geçerlik için madde toplam korelasyon analizlerine bakılmıştır. Açımlayıcı faktör analizi sonrasında güvenilirlik analizi için Cronbach Alpha güvenilirlik kat sayısı hesaplanmıştır. Esas uygulama evresinde ise 586 antrenörden toplanan veriler SPSS-25 programına işlenmiştir. İşlenen verilerle envanter geliştirmede tanımlanan yapının doğrulanması için AMOS-21 programı ile doğrulayıcı faktör analizi yapılmıştır. Antrenörlerin demografik bilgilerinden iki kategorili olan değişkenler için Independent-Samples T-testi, iki kategoriden fazla olan değişkenler için One-Way ANOVA analizi kullanılmıştır. Araştırmanın sonucunda antrenörlerin sporda çocuk haklarına yönelik tutumlarının bilişsel, duyuşsal ve davranışsal açıdan yüksek olduğu tespit edilmiştir. Ayrıca kadın antrenörlerin erkek antrenörlere göre davranışsal, 18-25 yaş arası antrenörlerin 45 yaş ve üzeri antrenörlere göre duyuşsal ve davranışsal tutumlarının yüksek olduğu belirlenmiştir. Diğer demografik değişkenlerden medeni duruma göre bekâr antrenörlerin evli antrenörlere göre davranışsal, çocuğu olanların çocuğu olmayanlara göre davranışsal, çalışma statüsüne göre kulüpte çalışan antrenörlerin davranışsal, çocuk haklarına yönelik eğitim alanların bilişsel ve duyuşsal tutumlarının yüksek olduğu da tespit edilmiştir.

Bilim Kodu : 1301

Anahtar Kelimeler : Antrenör, Spor, Çocuk, Çocuk Hakları, Tutum

Sayfa Adedi : 107

Danışman : Prof. Dr. Tekin ÇOLAKOĞLU

INVESTIGATION OF COACHES' ATTITUDES TOWARDS CHILDREN'S RIGHTS IN SPORTS

(Ph. D. Thesis)

Mehmet İNAN

GAZİ UNIVERSITY

GRADUATE SCHOOL OF HEALTH SCIENCES

October 2023

ABSTRACT

The purpose of this research is to examine coaches' attitudes towards children's rights in sports. Scanning model was used in the research. The population of the research consists of individuals who are actively coaching in the 2022-2023 season. 586 volunteer coaches determined by a simple random method consist of the sample of the research. In the first stage of data collection, the "Attitude Inventory Towards Children's Rights in Sports" has been developed by the researcher in order to determine the attitudes of coaches towards children's rights in sports. In the second stage, the attitudes of the coaches have been examined in terms of various variables using the personal information form and the inventory developed in this research. In analyzing the data, exploratory factor analysis has been performed while developing the inventory. Factor loading values for each subscale and item-total correlation analyzes for internal validity have been examined. After the exploratory factor analysis, Cronbach Alpha reliability coefficient has been calculated for reliability analysis. In the main application phase, the data collected from 586 coaches have been processed into the SPSS-25 program. Confirmatory factor analysis has been conducted with the AMOS-21 program to verify the structure defined in inventory development with the processed data. Independent-Samples T-test has been used for variables with two categories of demographic information of the coaches, and One-Way ANOVA analysis has been used for variables with more than two categories. At the end of the research, it has been determined that the coaches' attitudes towards children's rights in sports are high in terms of cognitive, affective and behavioral aspects. In addition, it has been determined that female coaches have higher behavioral attitudes than male coaches, and coaches between the ages of 18-25 have higher affective and behavioral attitudes than coaches aged 45 and over. Among other demographic variables, it has been determined that single coaches have higher behavioral attitudes than married coaches according to marital status, those with children have higher behavioral attitudes than those without children, according to employment status, the behavioral attitudes of coaches working in the club are higher, and those who receive training on children's rights have higher cognitive and affective attitudes.

Science Code : 1301

Key Words : Coach, Sports, Child, Children's Rights, Attitude

Page Number : 107

Supervisor : Prof. Dr. Tekin ÇOLAKOĞLU

TEŞEKKÜR

Araştırma sürecimde desteğini esirgemeyen, her konuda yol gösteren, tecrübelerinden yararlandığım, sadece akademik anlamda değil her konuda yardımını esirgemeyen akademik danışmanım hocam Prof. Dr. Tekin Çolakoğlu'na şükranlarımı sunuyorum. Ayrıca tezimin konusunun belirlenmesine yönelik uzman tavsiyesi aldığım, tez sürecimde her zaman akademik olarak yanımda olan ve bu alana yönelmemde beni teşvik eden alanında nadir bilim insanlarından olan hocam Prof. Dr. Mustafa Yaşar Şahin'e teşekkür ederim.

Araştırmada yer alan ve tezime destek veren tüm katılımcılara sağladıkları katkı için şükranlarımı sunuyorum. Ayrıca bu süreçte her zaman bana yardımcı olan meslektaşlarımın desteğine minnettarım.

Araştırmamın her aşamasında yanımda olan, desteğini her zaman hissettiğim biricik eşim Sevda AKBULUT İNAN'a teşekkürü bir borç bilirim.

İÇİNDEKİLER

	Sayfa
ÖZET	iv
ABSTRACT.....	v
TEŞEKKÜR.....	vi
İÇİNDEKİLER	vii
ÇİZELGELERİN LİSTESİ.....	x
ŞEKİLLERİN LİSTESİ	xii
SİMGELER VE KISALTMALAR.....	xiii
1. GİRİŞ.....	1
2. GENEL BİLGİLER	7
2.1. Çocuk ve Çocukluk ile İlgili Kavramlar	7
2.1.1. Çocuk ve çocukluk çağı	7
2.1.2. Çocuk hakları	8
2.2. Çocuk Haklarına İlişkin Uluslararası Kaynaklar	12
2.2.1. Cenevre Çocuk Hakları Bildirgesi (1924).....	13
2.2.2. Birleşmiş Milletler (BM) Çocuk Hakları Bildirgesi (1959).....	14
2.2.3. Birleşmiş Milletler (BM) Çocuk Haklarına Dair Sözleşme (1989)	14
2.3. Çocuk Haklarına İlişkin Ulusal Kaynaklar	19
2.3.1. Türk Çocuk Hakları Bildirisi (1963).....	20
2.3.2. 4721 sayılı Türk Medeni Kanunu	20
2.3.3. 5395 sayılı Çocuk Koruma Kanunu	21
2.3.4. 2828 sayılı Sosyal Hizmetler Kanunu.....	21
2.3.5. TBMM Çocuk Hakları İzleme Komitesi ve İzleme Komisyonu	22
2.4. Sporda Çocuk Hakları ve Antrenör	22
2.4.1. Sporda çocuk hakları.....	22

	Sayfa
2.4.2. Antrenör	31
2.5. Tutum	34
2.5.1. Tutumun ögeleri	34
2.5.2. Tutumun özellikleri	36
2.6. İlgili Araştırmalar	36
3. YÖNTEM	45
3.1. Araştırmanın Modeli	45
3.2. Çalışma Grubu	46
3.3. Veri Toplama Araçları	47
3.3.1. Kişisel bilgi formu	48
3.3.2. Sporda Çocuk Haklarına Yönelik Tutum Envanteri (SÇHYTE)	48
3.4. Verilerin Analizi	67
4. BULGULAR VE YORUM	71
4.1. Birinci Alt Problem	71
4.2. İkinci Alt Problem	72
4.3. Üçüncü Alt Problem	73
4.4. Dördüncü Alt Problem	74
4.5. Beşinci Alt Problem	75
4.6. Altıncı Alt Problem	76
4.7. Yedinci Alt Problem	77
4.8. Sekizinci Alt Problem	78
4.9. Dokuzuncu Alt Problem	79
4.10. Onuncu Alt Problem	80
4.11. On Birinci Alt Problem	81
4.12. On İkinci Alt Problem	82
5. TARTIŞMA, SONUÇ VE ÖNERİLER	83

	Sayfa
5.1. Tartışma.....	83
5.2. Sonuç ve Öneriler.....	91
KAYNAKLAR	93
EKLER.....	101
EK-1. Etik Komisyon Onay Belgesi	102
EK-2. Etik Komisyon Katılım Listesi	103
EK-3. Kişisel Bilgi Formu	104
EK-4. Sporda Çocuk Haklarına Yönelik Tutum Envanteri (SÇHYTE)	105
ÖZGEÇMİŞ	106

ÇİZELGELERİN LİSTESİ

Çizelge	Sayfa
Çizelge 3.1. Antrenörlerin demografik özelliklerine ilişkin frekans ve yüzde dağılımları	47
Çizelge 3.2. KMO ve Bartlett Testi sonuçları	53
Çizelge 3.3. Madde faktör yükleri, madde toplam korelasyon analizi, açıklama varyansı, özdeğerleri, güvenilirlik katsayısı sonuçları	54
Çizelge 3.4. Bilişsel alt ölçeğinin maddelerine ait faktör yükleri (Estimate değerleri) .	56
Çizelge 3.5. Bilişsel alt ölçeğine ilişkin ölçme modeline ait uyum indeks değerleri.....	56
Çizelge 3.6. KMO ve Bartlett Testi sonuçları	58
Çizelge 3.7. Madde faktör yükleri, madde toplam korelasyon analizi, açıklama varyansı, özdeğerleri, güvenilirlik katsayısı sonuçları	59
Çizelge 3.8. Duyuşsal alt ölçeğinin maddelerine ait faktör yükleri (Estimate değerleri)	60
Çizelge 3.9. Duyuşsal alt ölçeğine ilişkin ölçme modeline ait uyum indeks değerleri..	61
Çizelge 3.10. KMO ve Bartlett Testi sonuçları	63
Çizelge 3.11. Madde faktör yükleri, madde toplam korelasyon analizi, açıklama varyansı, özdeğerleri, güvenilirlik katsayısı sonuçları	64
Çizelge 3.12. Davranışsal alt ölçeğinin maddelerine ait faktör yükleri (Estimate değerleri)	65
Çizelge 3.13. Davranışsal alt ölçeğine ilişkin ölçme modeline ait uyum indeks değerleri.....	66
Çizelge 3.14. Antrenörlerin alt ölçeklerden aldıkları puanların normalliğine ilişkin çarpıklık ve basıklık değerleri	68
Çizelge 4.1. Antrenörlerin sporda çocuk haklarına yönelik olarak bilişsel, duyuşsal ve davranışsal alt ölçeklerine ait puanlara ilişkin betimsel istatistikler	71
Çizelge 4.2. Antrenörlerin cinsiyetlerine göre sporda çocuk haklarına yönelik olarak bilişsel, duyuşsal ve davranışsal alt ölçeklerine ait puanlar arasındaki farklılığa ilişkin bağımsız örneklem t-testi sonuçları.....	72
Çizelge 4.3. Antrenörlerin yaşlarına göre sporda çocuk haklarına yönelik olarak bilişsel, duyuşsal ve davranışsal alt ölçeklerine ait puanlar arasındaki farklılığa ilişkin tek yönlü varyans analizi sonuçları	73

Çizelge	Sayfa
Çizelge 4.4. Antrenörlerin eğitim durumlarına göre sporda çocuk haklarına yönelik olarak bilişsel, duyuşsal ve davranışsal alt ölçeklerine ait puanlar arasındaki farklılığa ilişkin tek yönlü varyans analizi sonuçları.....	74
Çizelge 4.5. Antrenörlerin medeni durumlarına göre sporda çocuk haklarına yönelik olarak bilişsel, duyuşsal ve davranışsal alt ölçeklerine ait puanlar arasındaki farklılığa ilişkin bağımsız örneklem t-testi sonuçları.....	75
Çizelge 4.6. Antrenörlerin çocuk sahibi olma durumlarına göre sporda çocuk haklarına yönelik olarak bilişsel, duyuşsal ve davranışsal alt ölçeklerine ait puanlar arasındaki farklılığa ilişkin bağımsız örneklem t-testi sonuçları.....	76
Çizelge 4.7. Antrenörlerin kademesine göre sporda çocuk haklarına yönelik olarak bilişsel, duyuşsal ve davranışsal alt ölçeklerine ait puanlar arasındaki farklılığa ilişkin tek yönlü varyans analizi sonuçları	77
Çizelge 4.8. Antrenörlerin çalışma statülerine göre sporda çocuk haklarına yönelik olarak bilişsel, duyuşsal ve davranışsal alt ölçeklerine ait puanlar arasındaki farklılığa ilişkin tek yönlü varyans analizi sonuçları.....	78
Çizelge 4.9. Antrenörlerin çalışma yıllarına göre sporda çocuk haklarına yönelik olarak bilişsel, duyuşsal ve davranışsal alt ölçeklerine ait puanlar arasındaki farklılığa ilişkin tek yönlü varyans analizi sonuçları.....	79
Çizelge 4.10. Antrenörlerin bir kulüpte lisanslı sporcu olarak yarışmalara katılma durumlarına göre sporda çocuk haklarına yönelik olarak bilişsel, duyuşsal ve davranışsal alt ölçeklerine ait puanlar arasındaki farklılığa ilişkin bağımsız örneklem t-testi sonuçları	80
Çizelge 4.11. Antrenörlerin sporda çocuk hakları ile ilgili herhangi bir eğitim alma durumlarına göre sporda çocuk haklarına yönelik olarak bilişsel, duyuşsal ve davranışsal alt ölçeklerine ait puanlar arasındaki farklılığa ilişkin bağımsız örneklem t-testi sonuçları	81
Çizelge 4.12. Antrenörlerin sporda çocuk haklarına yönelik bilişsel alt ölçeğinde, duyuşsal alt ölçeğinden ve davranışsal alt ölçeğinden aldıkları puanlar arasındaki ilişkiye ait pearson korelasyon analizi sonuçları	82

ŞEKİLLERİN LİSTESİ

Şekil	Sayfa
Şekil 3.1. Bilişsel alt ölçeğine ait 1. düzey tek faktörlü DFA modeli	57
Şekil 3.2. Duyuşsal alt ölçeğine ait 1. düzey tek faktörlü DFA modeli	62
Şekil 3.3. Davranışsal alt ölçeğine ait 1. düzey tek faktörlü DFA modeli	67



SİMGELER VE KISALTMALAR

Bu çalışmada kullanılmış simgeler ve kısaltmalar, açıklamaları ile birlikte aşağıda sunulmuştur.

Kısaltmalar

Açıklamalar

ÇHS

Çocuk Hakları Sözleşmesi

ECOSOC

Birleşmiş Milletler Ekonomik ve Sosyal Konseyi

ILO

Uluslararası Çalışma Örgütü

MEB

Millî Eğitim Bakanlığı

SÇHYTE

Sporda Çocuk Haklarına Yönelik Tutum Envanteri

TBMM

Türkiye Büyük Millet Meclisi

UNESCO

Birleşmiş Milletler Eğitim, Bilim ve Kültür Kurumu

UNICEF

Birleşmiş Milletler Çocuklara Yönelik Yardım Fonu

1. GİRİŞ

Bu bölümde araştırmanın problem durumu, amacı, alt problemleri, önemi, varsayımları, sınırlılıkları ile ilgili bilgilere ve tanımlarına yer verilmiştir.

Problem durumu

Günümüzde yüzbinlerce çocuk her gün spor faaliyetleri içerisinde yer almaktadır. Bu durum kimileri için eğlence veya sosyal bir faaliyetken, kimileri için ise gelecekteki kariyerler hedeflerine giden bir yol olarak görülmektedir. Çocukların aktif olarak yer aldığı ve zamanını geçirdiği, sosyalleştiği bu ortamda haklarının korunması ve herhangi bir sorun yaşanmaması önem arz etmektedir. Ulusal ve uluslararası sözleşmeler, kanunlar, yönetmelikler bütün çocukların her ne sebepten yapıyor olursa olsun çocuğun spor ortamında güvenli ve keyifli bir şekilde katılma hakkının olduğunu vurgulayan maddelerle koruma altında alınmış olması önem taşımaktadır.

Yakın tarihimizde yaşanan büyük savaşlar ve büyük göçler neticesinde meydana gelen kitlesel ölümler, çocuklara karşı uygulanan fiziksel, zihinsel, duygusal istismar; ulusal ve uluslararası yasal düzenlemeleri zorunlu kılmış ve gerek kitlesel ölümleri gerekse her türlü istismarın önüne geçmek amacıyla Birleşmiş Milletler Teşkilatı Çocuk Hakları Sözleşmesi kaleme alınmıştır. 196 ülkenin imzalamış olduğu bu sözleşme 54 maddeden oluşmuştur. Sözleşmenin ilk 42 maddesi çocukları ve haklarını anlatırken, diğer 12 madde taraf devletlerin sorumluluklarını içermektedir. Yetişkinlerden farklı olarak ele alınması gereken yaşama, korunma, barınma ve kendini ifade edebilme gibi temel haklarının olduğu açıkça beyan edilen sözleşmede, çocukların bütün hakları açık bir şekilde koruma altına alınmıştır. Çalışmanın yol haritasını oluşturan Çocuk Hakları Sözleşmesi, dünyanın neresinde olursa olsun çocuğun oyun, dinlenme ve spor yapma hakkının yerine getirilmesinin, bütün herkese şiddet ve istismardan soyutlanmış şekilde sunulmasının sözleşmeye imza atmış her ülkenin sorumluluğu altında olduğunu göstermektedir. Çocuk haklarının temelini oluşturan felsefenin, ihtiyaçtan ziyade hak temelli bir anlayışın var olduğunu unutmamak gerekir. Burada çocuklara verilen hakların tamamı bir lütuftan ziyade yasal haklarını almış bireyler olarak görülmelidir. Dolayısıyla çocuğun yaşamsal, gelişim, korunma, katılım gibi temel haklarının, spor ortamlarında da devam ettiği bilinmelidir.

On sekiz yaşının altındaki her bireyin çocuk olduğunu, bunun yasalarla kabul edildiğini bilmekle beraber, ister beden eğitimi faaliyeti olsun, ister bir fiziksel aktivite olsun ya da gelecekte profesyonel bir amaç için yapıyor olsun, herhangi bir biçimde sporun içerisinde yer alan herkesin çocuk hakları konusunda aynı fırsat eşitliğine sahip olduğu bilinmelidir ve bu organizasyonlar içerisinde çocuğun yüksek yararı için hareket etmek gerektiği unutulmamalıdır. Sporun fiziksel, zihinsel, duygusal olumlu amaçları doğrultusunda yapılması, sporun olumlu etkilerinin üzerinde durulması, çocuklara daha iyi bir gelecek sunulmasına katkı sağlayacaktır. Bununla beraber, sporun içerisinde yer alan tüm paydaşların çocuk hakları konusundaki tüm prensipleri kabul ederek, spor organizasyonlarında çocukların haklarına bağlı kalarak davranması ve desteklemesi gerekmektedir.

Spor ve okul ortamları gibi çocukların haklarının ihlal edildiği ortamların medya ve sosyal iletişim ağları aracılığıyla halka açıklanmasıyla, çocukların huzuru için bireylerin bu alandaki korunma ihtiyaçları da kendini göstermiştir (Öhman ve Quennerstedt, 2017). Bu gibi farkındalıkların oluşmasıyla psikoloji, pedagoji, kriminoloji, edebiyat gibi alanlarda çocuk haklarına gözle görülür şekilde yer verilmeye başlanmıştır (Çevik, 2019). Görüldüğü üzere, çocuklara yönelik hak ihlallerinin rastlanacağı yerlerden birinin de spor ortamları olduğu gerçeği aşikârdır. Bu bağlamda UNESCO Genel Konferansı'nda üye devletler tarafından 1978 yılında kabul edilen ve 2015'te revize edilerek son halini alan, temeli hak olan Beden Eğitimi, Fiziksel Aktivite ve Spor Şartı spor ortamındaki kişiler için önem arz etmektedir. Özellikle çocukların günlük hayatlarında sportif aktivitelere katılımına imkân verilmesi ve spor alanında da güvenli bir ortam sunulmasının gerekliliği vurgulanmaktadır. Çocukların yaşlarına uygun oyun etkinliklerine ve fiziksel aktivitelere yer verilmesinin çocuk için bir hak olduğu düşüncesiyle çocukların korunmasına dikkat çekmektedir (UNESCO, 2015). Parasız, Şahin ve Çelik (2015) yaptıkları araştırmada başta İngiltere olmak üzere birçok Avrupa ülkesi hatta bazı Afrika ülkeleri de dahil olmak üzere sporda çocuk koruma ve çocuk hakları konusunda ilgili alanlarda iyileştirici düzenlemeler yapıldığını ifade etmişlerdir.

Spor ortamında çocukları korumaya yönelik alınacak tedbirler ile yalnızca çocukları değil, spor alanında olan diğer bireyleri de koruma altına almaktadır. Alınan tedbirler doğrultusunda çocuklar herhangi bir olumsuz durum yaşadıklarında yetkililere ve kurumlara nasıl ulaşabileceklerini bilirler. Ayrıca spor ortamında olan yöneticiler,

antrenörler, sorumlular ve ortamdaki diğer çalışanlar da oluşacak olumsuz durumlar karşısında korunabileceklerdir. Böylece hem çocuk sporcular hem de çalışan bireyler fiziksel, duygusal ve mesleki açıdan güvende olacaklardır (Aydın ve Gül, 2019). Sporun tabiatı ve yapısı gereği etkileşimin en yüksek olduğu alanlardan olması ve bu etkileşim ve iletişim de doğal olarak sporun içerisinde bulunan bütün bireylerin ister istemez bir risk içerisinde olmasına neden olmaktadır. Spor ortamında yer alan çocuklardan yüksek başarı beklentisi, önce sporcu sonra çocuk olduğu anlayışı, profesyonel sporcu olmayı arzulayan çocukların ne pahasına olursa olsun kazanma anlayışı ile yetiştirilmesi spor ortamlarındaki istismar ve hak ihlallerinin temelini oluşturduğu düşünülmektedir. Brackenridge ve Kirby (1997) yasalar ve insan hakları açısından çocuk olarak kabul edilen bireylerin, bu beklentiler sebebiyle önce çocuk değil, sporcu olarak görülmesine yol açtığını söylemiştir. Dolayısıyla çocukların haklarının desteklendiği, spor yoluyla çocukların fiziksel, zihinsel gelişimlerine katkı sağlamayı, takım çalışmasını, saygı ve sevgi gibi temel değerleri vermemiz daha doğru olacağı söylenebilir. Dahası çocuklara önce çocuk sonra sporcu olarak yaklaşmanın da doğru olacağı düşünülmektedir.

Yapılan araştırmalar neticesinde literatüre bakıldığında bu konu ile ilgili çalışmaların yok denecek kadar az olduğu görülmektedir. Az sayıda olan bu çalışmalara bakıldığı zaman çocuk haklarının eğitim, sağlık, hukuk gibi alanlarda bazı çalışmalar olmakla birlikte nicel olarak sporda çocuk haklarına yönelik herhangi bir çalışmaya rastlanılmadığı, ayrıca bu konuda bir ölçüm aracının olmadığı da görülmüştür. Buradan hareketle yapacağımız bu çalışmada her iki unsurun bir arada incelenmesinin ve bir ölçme aracının geliştirilmesinin literatüre katkı sağlayacağı düşüncesinden hareketle yola çıkılmıştır.

Araştırmanın amacı

Araştırmanın amacı, antrenörlerin sporda çocuk haklarına yönelik tutumlarını incelemektir. Ancak antrenörlerin sporda çocuk haklarına yönelik tutumları duygu, davranış ve düşünce örüntüsü içinde inceleyebilecek geçerli ve güvenilir herhangi bir ölçme aracı bulunmamaktadır. Bu nedenle, birinci aşamada sporda çocuk haklarına yönelik tutumu belirlemek için geçerli ve güvenilir bir envanter geliştirilmiştir. İkinci aşama da ise antrenörlerin demografik özellikleri açısından sporda çocuk haklarına yönelik tutumları arasındaki farklılığı tespit etmek amaçlanmıştır.

Alt problemler

1. Sporda Çocuk Haklarına Yönelik Tutum Envanteri'nin geliřtirmesi ile ilgili alt problemler:

- Sporda Çocuk Haklarına Yönelik Tutum Envanteri'nin güvenilirlik düzeyi nedir?
- Sporda Çocuk Haklarına Yönelik Tutum Envanteri'nin geçerlilik düzeyi nedir?
- Sporda Çocuk Haklarına Yönelik Tutum Envanteri'nin faktör yapısı nasıldır?
- Sporda Çocuk Haklarına Yönelik Tutum Envanteri'nin norm değerleri nasıldır?

2. Antrenörlerin sporda çocuk haklarına yönelik tutumunu etkileyen demografik değişkenler ile ilgili alt problemler:

- Antrenörlerin sporda çocuk haklarına yönelik tutumları ne düzeydedir?
- Antrenörlerin sporda çocuk haklarına yönelik tutumları cinsiyet değişkenine göre anlamlı farklılık göstermekte midir?
- Antrenörlerin sporda çocuk haklarına yönelik tutumları yaş değişkenine göre anlamlı farklılık göstermekte midir?
- Antrenörlerin sporda çocuk haklarına yönelik tutumları eğitim durumu değişkenine göre anlamlı farklılık göstermekte midir?
- Antrenörlerin sporda çocuk haklarına yönelik tutumları medenî durumu değişkenine göre anlamlı farklılık göstermekte midir?
- Antrenörlerin sporda çocuk haklarına yönelik tutumları çocuęu olup olmama durumu değişkenine göre anlamlı farklılık göstermekte midir?
- Antrenörlerin sporda çocuk haklarına yönelik tutumları antrenörlük kademesi değişkenine göre anlamlı farklılık göstermekte midir?
- Antrenörlerin sporda çocuk haklarına yönelik tutumları çalışma statüsü değişkenine göre anlamlı farklılık göstermekte midir?
- Antrenörlerin sporda çocuk haklarına yönelik tutumları antrenörlükte çalışma yılı değişkenine göre anlamlı farklılık göstermekte midir?
- Antrenörlerin sporda çocuk haklarına yönelik tutumları kulüpte lisanslı sporcu olarak yarışmalara katılma durumu değişkenine göre anlamlı farklılık göstermekte midir?
- Antrenörlerin sporda çocuk haklarına yönelik tutumları çocuk haklarına yönelik eğitim alıp almama durumu değişkenine göre anlamlı farklılık göstermekte midir?

- Antrenörlerin sporda çocuk haklarına yönelik bilişsel, duyuşsal ve davranışsal tutumları arasında anlamlı ilişki var mıdır?

Araştırmanın önemi

Araştırmada antrenörlerin sporda çocuk haklarına yönelik tutumlarını incelemekle birlikte, bu konuda eksik olan ölçme aracının oluşturulmasının ilgili literatüre katkı sağlayacağı düşünülmektedir. Literatür incelendiğinde çocuk hakları ile ilgili spor alanında yapılan sınırlı çalışma bulunmaktadır. Özellikle Türkiye’de spor ortamlarındaki bireylerin çocuk hakları ile ilgili bilgileri, becerileri ve tutumlarına yönelik az sayıda araştırma mevcuttur (Çetin ve Közleme, 2018; Aydın ve Gül, 2019; Başar, 2019). Ancak literatürde mevcut olan çalışmaların genel olarak sporda çocuk koruma alanında yapılan derleme çalışmalar olduğu görülmektedir. Bu araştırma spesifik olarak sporda çocuk hakları ve bu haklara yönelik tutumların incelenmesi bakımından ilgili literatürde mevcut olan çalışmalardan farklıdır ve bu eksikliğin giderilmesi bakımından önemli olduğu düşünülmektedir. Bu araştırma, sporda çocuk hakları konusunda lisansüstü seviyede yeni çalışmaların yapılması ve alandaki eksikliğin giderilmesi açısından gelecekte yapılması planlanan çalışmalara fayda sağlayabilir. Bu araştırmadan elde edilen verilerle, antrenörlerin sporda çocuk haklarına yönelik tutumun ne düzeyde olduğu belirlenebilecek ve bu doğrultuda yapılabilecek düzenlemelere yönelik fikir oluşmasına katkı sağlanabilecektir.

Ayrıca spor ortamlarında çocuklarla sözlü ve fiziksel olarak temas halinde olan bireylerin nasıl davranacaklarını bilmesi, çocuk hakları konusunda bilgi ve farkındalık düzeylerinin artırılması önemlidir. Bu nedenle spor ortamındaki bireylerin çocuğa yönelik tutumlarının analiz edilmesi ve çözümlenmesi, çocukların spor ortamında etkileşimde olduğu bireyler için sporda çocuk hakları temelinde eğitimin oluşturulması açısından önem taşımaktadır.

Varsayımlar

Bu araştırmanın varsayımları aşağıda ifade edilmiştir:

- Katılımcıların tutumlarının envanter aracılığıyla belirlenebileceği,
- Katılımcıların sporda çocuk haklarıyla ilgili tutumlarının çeşitli değişkenler açısından farklılık gösterebileceği,
- Katılımcıların samimi ve doğru cevap verdikleri varsayılmaktadır.

Sınırlılıklar

Bu araştırmanın sınırlılıkları aşağıda ifade edilmiştir:

- Gençlik ve Spor Bakanlığı'nda 2022-2023 döneminde antrenörlük vizesini yapan antrenör bireylerle sınırlıdır.
- Veri toplama aracı bilişsel, duyuşsal ve davranışsal alt ölçeklerle sınırlıdır.

Tanımlar

Spor: İnsanoğlunun doğayla olan mücadelesi neticesinde elde ettiği ve sonrasında geliştirdiği yeteneklerini, günümüzde boş zamanda meydana gelen artış neticesinde, ferdi olarak ya da toplu bir şekilde, barış içerisinde taklit ederek, oyun oynama, oyalanma ve işlerinden uzaklaşmak adına, içerisinde estetik olan, teknik becerilerin olduğu, fiziki etkinliklerin olduğu, yarışmaya dayalı ve toplumsal bir süreçtir (Fişek, 2003: 38).

Çocuk Hakları: Çocuğun bedeni, zihni, hissi, toplumsal ve ahlaki bakımdan hür ve itibarlı bir biçimde, sağlıklı ve normal olarak gelişebilmesi için hukuk kuralları tarafından güvence altına alınmış yararlarıdır (Akyüz, 2000: 4).

Antrenör: Spor yapan bireylerin performans ve potansiyellerinin zirvesine taşıyan, sporcuları fiziksel olarak hazırlayan, ayrıca sosyal, duygusal ve zihinsel gelişimlerini sağlamaya yardımcı olan ve müsabakalara hazırlayan kişidir (Konter, 1996: 101, 102).

Tutum: Tutum, bireyin herhangi bir nesneye, olaya, insana veya davranışa yönelik olumlu ve yahut olumsuz şekilde tepki gösterme temayülüdür (Turgut ve Baykul, 2013: 324).

2. GENEL BİLGİLER

2.1. Çocuk ve Çocukluk ile İlgili Kavramlar

2.1.1. Çocuk ve çocukluk çağı

Çocuk veya çocukluk kavramı, birçok bilim dalında, sosyolojik, psikolojik, hukukî açıdan farklı tanımlamalara sahiptir. Öte yandan ülkeler ve kanunlar karşısında da çocuk kavramı farklı şekilde tanımlanmıştır. Elbette bu tanımlar çocukluk kavramı ile ilgili yaşanan kavram kargaşasına da sebebiyet vermiştir. Buna göre Birleşmiş Milletler Teşkilatı Çocuk Hakları Sözleşmesinin 1. maddesine göre çocuk; “Bu sözleşme gereğince çocuğa uygulanabilecek olan kanuna göre daha erken yaşta reşit olma durumu hariç, on sekiz yaşına kadar her insan çocuk sayılır.” şeklindedir (Millî Eğitim Bakanlığı [MEB], 1991: 12). Türk Ceza Kanunu’nun 5237 sayılı 6/1-b maddesi, çocuk deyiminden “henüz on sekiz yaşını doldurmamış kişi” olarak bahsetmektedir. Türk Dil Kurumuna (2022) göre ise çocuk: “bebeklik ile ergenlik arasında olan gelişim evresinde bulunan oğlan veya kız” şeklinde belirtilmiştir.

Çocukluk, küçük bir insan olarak tanımlanmakta ve bu yaklaşım sadece çocuğun fiziksel olarak gelişimini ele almaktadır. Ancak çocuğun bilişsel, duyuşsal ve sosyal gelişimi de dikkate alınarak, çocukluk döneminin bir bütün olarak değerlendirilmesi gerekmektedir (Mamur Işıkçı, 2015: 18). Başer (1998: 57) ise çocuğu erişkinlerden ayıran durumun sadece boy, kilo ve hacim farkının olmadığını, çocukların yetişkinlerin küçültülmüş bir modeli olmadığını söylemiştir.

Yapılan bu tanımlara bakıldığında çocuğun hiçbir cinsiyet ayrımı yapılmadan belli bir yaş aralığını kapsayan hem kız hem de erkek çocukları ifade ettiği görülmektedir. Öte yandan çocukların velayetiyle ilgili kararların tanınması ve bu hükümlerin yerine getirilmesi ile çocukların velayetinin yeniden tesis edilmesine ilişkin olarak Avrupa Sözleşmesinde çocuk; “Vatandaşlığı ne olursa olsun, henüz 16 yaşında olup, mutad mesken kanununa veya vatandaşlık kanununa veya talepte bulunulan devletin iç hukukuna göre kendi ikamet yerini tayin etme hakkına sahip olmayan kişi” olarak tanımlanmaktadır (Dostlar Dayanışma Derneği, 2005). Buna göre Türk Medeni Kanunu’nun 11. maddesinde yer

verildiği üzere, birey 18 yaşını tamamladığında başka bir işleme gerek kalmadan kendiliğinden ergin olur (Merey, 2017: 32).

Görüldüğü gibi ulusal ve uluslararası kanunlara ve sözleşmelere göre, 18 yaşını tam olarak doldurmamış her insan kanunen çocuk diye tanımlanmaktadır. Bu açıdan çocukla ilgili olan ve çocuk kavramını içeren tüm kanunî düzenlemeler, örgütsel politikalar, yaptırımlar ve ilkelerin 18 yaş altını kapsadığı unutulmamalıdır. Yapılan bu tanımlar ve açıklamalar doğrultusunda, çocukluk çağı olarak belirlenen ve yetişkinlerden ayrı olarak değerlendirilmesi gereken bir dönemin olduğu, bunun da kanunlar ve sözleşmeler tarafından koruma altına alındığı göz önündedir. Bu dönem içerisinde din, dil, renk, cinsiyet gibi hiçbir ayırım gözetmeksizin kişilere bazı özel hakların tanındığı aşikârdır. Çocuklara tanınan bu durumu öncelikle hak kavramından başlayarak tanımlamak gerekir.

2.1.2. Çocuk hakları

Hak kavramı, hak ülküsü

Hak tanımını Fendoğlu (2014) yetki; kişinin istediği şeyi yapabilme, istediğine sahip olabilme, ifade edebilme veya korunum yetkisidir; yeteneğidir, diye ifade etmiştir. Ancak diğer bir taraftan hak kavramının tanımını Franklin (1993) “Yasal bir hak, ülke yasaları tarafından verilen ve tatbik edilen bir yetki” olduğunu belirtmiştir. Örneğin “oy kullanma hakkı” şeklinde ifade etmiştir. Ancak Franklin (1993) haklar ile ilgili tartışmada bu işin çok karmaşık bir iş olduğunu ve bu karmaşıklığın ancak belirli bir sınıflamayla yapılacağını ve bu sınıflamanın yasal hakları manevî haklardan ayırmasıyla mümkün olacağını belirtmiştir. O halde yasal hak, var olan bir yetkiyi tanımlar; manevî bir hak ise doğrulanabilir bir yetkiyi tavsiye eder. Merey’e (2017: 19) göre hak, hukuk kavramının tekilidir. Başka bir ifadeyle “hukuk eşittir hak” anlamına gelmektedir. Bu tanımlarla birlikte bilinmesi gereken diğer bir kavram ise ödev kavramıdır. Gözler (2018) ödev kavramını, “bir hukuk kaidesinin gereğine göre yapılması veya yapılmaması mecburi olan insan fiilidir” şeklinde tarif etmiştir.

İnsanın doğuştan ve yalnız insan olmasından dolayı ortaya çıkan haklara sahip olduğu görülmektedir. Gözler (2018) bu hakların sadece insan olmasından ve insanın doğumundan itibaren geldiğini, insanlara devletler ve devletlerin hukukları tarafından verilmediğini

belirtmektedir. Bu da gösteriyor ki, tek şartı insan olmak ile beraber, yaşayan tüm bireylerin ölümüne kadar, herhangi bir güç tarafından verilmeyen ve alınamayan, yalnızca insan olmasından ötürü elinde bulundurduğu en saf haktır diye tanımlayabiliriz. Akyüz (2000: 3) bu konuyu değerlendirirken, çocuk haklarının da insan hakları gibi, doğal hukuk ve pozitif hukuk bakış açısıyla ele alınabileceğini söylemiştir. Buna göre doğal hukuk, insanın insan olmasından dolayı bir değere sahip olduğu ve dolayısıyla doğuştan getirdiği haklara da sahip olduğunu söylemiştir. Doğal hukuk anlayışında, çocuğun insan olduğu, bakıma, korunmaya ve dahası yetiştirilmeye ihtiyacının olmasından ötürü kaynaklanan haklarıdır. Pozitif hukuk ise, Güriz'e (2015: 141) göre belirli bir aralıkta, yine belirli bir toplumda örgütlü ve organize bir biçimde eyleme dökerek uygulanan hukuktur. Bu açıdan bakıldığında devletlerin iç hukuk sistemlerinde yer verilen kanunlar ve uluslararası sözleşmelerce düzenlenen haklar, pozitif hukuk içerisinde yer alan ve tanınan haklardır. Dolayısıyla pozitif hukukun bir metni olan Çocuk Hakları Sözleşmesi, evveliyatında doğal hukuk içerisinde söz edilmeyen haklara da yer vermiştir. Buradan hareketle de çocuk haklarının pozitif hukukta, doğal hukukun ilerisine geçtiği söylenebilir (Akyüz, 2000: 3).

Hak kavramının daha iyi anlaşılması açısından, hürriyet kavramlarının bilinmesi de gerekmektedir. Buradan hareketle Gözler (2018) hürriyetin hukuktan önce geldiğini ve bundan dolayı hukuk tarafından da tanınmasına gerek olmadığını söylemiştir. Buna göre hürriyet, “insanın belirli bir fiili yapıp yapmaması konusundaki serbestliğidir” şeklinde ifade edilmiştir. Türk Dil Kurumuna (2022) göre hürriyet kavramının anlamı, özgürlük olarak verilmiştir. Ancak hakkın mümkün olabilmesi için hukuk açısından tanınması gereklidir. Dolayısıyla hak, kişilerin hukuk nizamı tarafından tanınmış olan bir şeyi yapması veya yapmamasını, belirli bir biçimde davranıp davranmama erki, şeklinde tanımlanmıştır (Gözler, 2018).

Hak kavramının tanımı; herhangi bir şeyi yapabilmek ya da sahip olabilmek aynı zamanda söyleyebilme ve korunma yetkisi, yeteneği olarak tanımlanabilir. Pozitif bilime göre hak, günümüz şartlarında yazılı hukuk belgeleriyle verilmektedir. Doğal olarak bu yetkileri de kişilere hukuk düzeni vermektedir. Yani hukuk tanımlıysa hak vardır. Hukuk, “topluma kurallar koyan ve devlet yaptırımıyla kuvvetlendirilmiş kurallar bütünü” olarak tanımlanmaktadır. Tanıma göre hukukun amacı, adaletin tahsis edilmesidir; dolayısıyla hak sahiplerinin yaşadıkları süre içerisinde bu haklardan eksiksiz olarak yararlanmalarını

sağlamaktır (Fendođlu 2014: 23, 25). Hak, hukuk, hürriyet, ödev gibi kavramları açıkladıktan sonra çocuk hakları konusunun daha iyi irdelenmesi mümkün olacaktır.

Çocuk hakları kavramı ve tanımı

Çocuk hakları; dünya üzerinde renk, din, dil ve cinsiyet ayrımı olmaksızın istisnasız her çocuğun yaşama, gelişme, korunma, katılım gibi temel haklarını bünyesinde barındıran erişkinlere göre özel haklara sahip olduğunu anlatan evrensel bir kavramdır. Çocuk hakları, erişkinlerin haklarıyla çelişmemektedir. Tam tersine insan hakları hukukunun da bir parçası olarak kendisini göstermektedir. Bu durum ise, çocukların diğer kişilere karşı ayrımcı ve hususi haklara sahip olduğu için değil, gelişme gereksinimlerinden dolayı özel insan haklarına haiz olması gerektiği manasına gelmektedir (Akyüz, 2000: 2, 3). İlk çağ zamanlarında dikkate alınmayan, orta çağda ise küçük yetişkinler adı altında ele alınan çocuklar, 19. ve 20. yüzyıl sürecinde yaşanan savaşlar nedeniyle zarar gören ve etkilenenlerden olmuşlardır. Bu dönemin ortaya çıkardığı sorunlarla beraber, çocukların korunması gerektiği görülmüştür. Böylece devletler bu konuda adımlar atarak, hukukî yaptırım olmasa da bildiri olarak bu konuda harekete geçmişlerdir (Yücel ve Işıkçı, 2018: 52). Akyüz'e (2000: 2, 3) göre çocuğun fiziksel, ruhsal, düşünsel gelişiminin doğru olarak sağlanması öncelikle ailede başlamaktadır. Buradan hareketle çocuğun yetiştirilmesi, gelişimi tarihin ilk çağlarından günümüze kadar anne ve babanın görevi olarak sayılmıştır. Bu sebepten de çocuğun korunması ile ilgili görev ilk olarak aileye verilmiştir. 19. yüzyıldan itibaren de Avrupa'da büyük kanunlar ve hukuki düzenlemelerin yapılması anne babanın hukuksal görevi haline gelmiştir. Bu sebepten çocuk hukuku, dar ya da sınırlı anlamıyla, anne ve babanın ilk ve esas görevlerini, çocuğun da anne ve babasına karşı haklarını düzenleyen kural ve kaideleri kapsamaktadır.

Çocuk hakları ile ilgili sorunların ele alınması, batı medeniyetleri için çok eski olmayan bir hadisedir. Buna göre bugünkü batı kültürünün temellerini oluşturan Yunan ve Roma medeniyetlerinde çocukla ilgili korumacı bir kanuna rastlanmamaktadır. Örneğin, Eski Yunan'da çocuk, devletin malı olarak görülürdü ve ailenin çocuk üzerinde sınırlı hakları bulunmaktaydı. Roma medeniyetinde ise, bunun tam aksi bir durum yaşanmaktaydı. Devlet ailenin çocuk üzerindeki hâkimiyetine müdahale etmiyordu. Yunan medeniyetinin aksine Roma'da ise babanın çocuk üzerindeki hakları sınırsızdı. Aile babasının çocuk üzerinde aile hâkimi olmasının yanında resmi memur yetkisi de bulunmaktaydı. Buna göre

baba, çocuklarını terk edebilir, satabilir ya da bir uzvunu kesebilirdi. Hatta daha ileri gidildiğinde çocuğunu öldürebilirdi. Çocuk hukuku ya da çocukların korunması ile ilgili mevzuların batı medeniyetlerinin hukuk sistemlerinde çok eski bir kavram olmadığı görülmektedir. Bu konuyla ilgili fikirlerin doğuşu ve Avrupa'yı tesiri altına alması Jean-Jacques Rousseau, Kant ve Lock gibi düşünürler tarafından savunulan "Tabiî Hukuk" anlayışının yayılması ve beraberinde Fransız İhtilali'nin büyük etkisi olmuştur. Çocukların korunmasına yönelik düşüncelerin batı milletlerinde oluşması ve sonrasında bu konuyla ilgili ilk müesseselerin kurulması 1899 yılında Amerika'da ilk çocuk mahkemelerinin kurulmasıyla kendini göstermiştir. Buradan sonra Avrupa'ya sıçrayan bu fikir İngiltere, Fransa, Almanya gibi devletlerin de bu amaçla mahkemeler kurmasına öncülük etmiştir (Canan, 1981: 19-23). Bunun yanı sıra, çocuk haklarını içerisinde barındıran ayrıca bunu ulusal ve uluslararası alanlarda teminat ve güvenceye bağlamayı hedefleyen çocuk hukukunun, henüz yeni bir alan olarak görülmesine karşın fikri olarak kökleri çok daha eskilere dayanmaktadır (Akyüz, 2000: 1). Öte yandan çocuk hakları konusunda akla gelen sorulardan birisi de çocuk hakları neden ayrı bir sözleşmeyle düzenlenmiş olduğudur.

Öncelikle çocuklarında yeryüzünde yaşayan her insan gibi bir birey olduğu unutulmamalıdır. Ayrıca insanlık içerisindeki herkes gibi eşit haklara ve statüye de sahiptir. Çocuklar her ne kadar hayata başlarken bağımlı bir şekilde başlasalar da bağımsız olma yolunda, beslenme ve rehberlik için doğal olarak ebeveynlerinin desteğine ihtiyaç duymaktadır. Ebeveynlerinin bu ihtiyaçlarını karşılayamaması durumunda ise bu görev topluma düşmektedir. Bağımsız olma yolunda ilerleyen çocuklar en savunmasız oldukları bu dönemde istismar ve sömürüye karşı korumasız, savunmasız kalmaktadırlar. Bu dönemde yaşayacakları olumsuzluklar ise çocuk üzerinde hayatı boyunca geçmeyecek sıkıntılara, tahribatlara sebebiyet vermektedir. Bundan dolayı devletlerin alacakları tedbirler ziyadesiyle önem arz etmektedir. Çünkü devletlerin alacakları bu eylemler ve eylemsizlikler, çocukları diğer bireylere göre çok daha fazla etkileyecektir. Geçmişte de günümüzde de çocukları ilgilendirecek ya da etkileyecek birçok durumda çocukların fikirleri nadiren alınmaktadır. Bu sebepten toplum içerisinde gerçekleşen birçok değişikliğin, çocuk üzerindeki etkisi erişkinlere nazaran daha olumsuz olmuştur. Netice itibariyle bir çocuğun sağlıklı olarak yetişmesi, gelişmesi o devletin gelecekteki refahı ve huzuru için çok önemlidir. Dolayısıyla çocuğun sağlıklı olarak yetiştirilmemesinin ve ihmal edilmesinin maliyeti o toplum ya da devlet için büyük olacaktır (UNICEF, 2007: 16).

Çocukların kademeli olarak gelişimsel durumu, kendi özerklik kapasitesinin önemi bakımından önem arz etmektedir. Çocuklar çeşitli haklara sahiplerdir. Ancak bu hakların belli yaşlara göre belirlenmesi ve standartlaştırılması bazı problemleri doğurmaktadır. Her çocuğun olgunlaşma süreçleri aynı değildir ve farklılık göstermektedir. İlk olarak bunu kabul etmeli ve bu bağlamda sahip olduğu hakların ele alınması etkili ve doğru çözümler bulunmasına katkı sağlayabilir. Çocuğun gelişiminde bir aşamadan diğerine geçerken, sahip olduğu düzeye göre sorumluluk verilmesi gerekmektedir. Alabileceği sorumluluğun üzerinde yükler verilmesi olumsuz sonuçları doğurabilir (Fortin, 1998: 6).

Çocuk hakları birçok mevzuatla düzenlenmiş olup, farklı bilim dallarının alanlarında yer verilmektedir. Çocukların sahip olması gereken hakların geçerli olması ve kabul görmesi, çocukların yaşayacağı ortamın sağlıklı bir şekilde oluşturulmasına imkân tanıyacaktır. Çocukların sadece yaşama hakkına sahip olması tek başına yeterli olmayıp, istismar ve şiddetten de korunmasını gerektiren hakların sağlanabilmesi gerekmektedir (Yavuz Yayla, 2018: 15).

2.2. Çocuk Haklarına İlişkin Uluslararası Kaynaklar

19. yüzyılda çocukları korumaya yönelik her türlü konuda yetkinin sadece ebeveynlere ait olduğu düşüncesi hâkimdi. Ancak 19. yüzyılın sonlarına doğru çocukların ve haklarının her durumda korunmasına yönelik gelişmeler olmuştur. Modern devlet anlayışı ile birlikte ana-baba sorumluluğuyla birlikte devletin de çocuğa karşı görev ve sorumlulukları başlamaktadır. Bu gelişmeler doğrultusunda ilk kez 1894'te Jules de Jeune tarafından çocuk hakları ileri sürülmüştür. Bundan sonra ilk resmi teşebbüs ise 1912 yılında İsviçre'de hayata geçirilmiştir. Çocukların korunmasını amaçlayan ilk uluslararası resmi toplantı ise 1918 yılında Washington'da yapılan iş konferansında ele alınmıştır. Bu gibi toplantılarda çocuklarla birlikte annelerin de korunması amaçlanmıştır. Buna benzer çalışmalar diğer ülkeler tarafından da yapılmış olmasına rağmen, 1. Dünya Savaşı'nın çıkmasıyla birlikte çocuklarla ilgili menfi gelişmelerin önüne geçilmiştir (Müftü, 2013; Merey, 2017: 77).

Çocuk hakları ile alakalı olarak günümüze kadar gelmiş, ülkeler tarafından kabul edilmiş olan uluslararası belgeler ile karşılaşmaktayız. Bunlar sırasıyla;

- 1924 yılında Cenevre Çocuk Hakları Bildirgesi,
- 1959 yılında Birleşmiş Milletler Teşkilatı Çocuk Hakları Bildirgesi,
- 1989 yılında Birleşmiş Milletler Teşkilatı Çocuk Hakları Sözleşmesidir.

2.2.1. Cenevre Çocuk Hakları Bildirgesi (1924)

Çocuk hakları ile alakalı olarak ilk etkin teşebbüs, 1924 yılında Milletler Cemiyeti tarafından hazırlanan ve kabul görmüş olan ve 5 ilkededen oluşan Cenevre Çocuk Hakları Bildirisi'dir. Bu bildirme daha sonra BM genel kurulu tarafından 20/11/1959 tarihinde 1386 (XIV) sayılı karar olarak kabul edilmiştir (Fendoğlu, 2014: 27; Akıllıoğlu, 1995: 2). Öte yandan bu bildirme, genç Türkiye Cumhuriyeti tarafından 1928 yılında kabul edilmiştir. 2. Dünya Savaşı'nın çıkması sebebiyle askıya alınmıştır. Bildirmede, çocukların doğal biçimde gelişimlerinden, beslenmeden, sağlık koşullarının ve tedavilerinin yapılmasından, çocukların gelişiminden, suça sürüklenmiş çocukların ıslahından, kimsesiz çocukların koruma altına alınmasından bahsedilmiştir. Ayrıca, çocuğun kendi hayatını devam ettirebilmesi için gerekli şekilde yetiştirilmesi, istismara karşı korunması, doğal afet, savaş gibi durumlardan korunması ve akranlarıyla birlikte ruhen ve bedenen düzgün bir şekilde yetiştirilmesi ile ilgili bilgiler yer almaktadır.

1945'te Birleşmiş Milletler'in altı ana organından birisi olarak kurulmuş olan Birleşmiş Milletler Ekonomik ve Sosyal Konseyi (United Nations Economic and Social Council [ECOSOC], 2022) savaş neticesinde meydana gelen hak ihlalleri ve mağduriyetleri gidermek, bundan sonra meydana gelecek yeni olumsuzlukların önüne geçmek amacıyla insan hakları konusunu gündemine almıştır. Kuruluşunun ardından yaklaşık iki yıl sonra kabul edilen İnsan Hakları Evrensel Bildirgesi'nde, çocuklara ait özel korunma ihtiyaçlarının olduğu da düşünülerek, Cenevre Çocuk Hakları Bildirgesi daha da kapsamlı hale getirilmiş ve Birleşmiş Milletler Çocuk Hakları Bildirgesi hazırlanmıştır (Yücel ve Işıkcı, 2018: 55).

2.2.2. Birleşmiş Milletler (BM) Çocuk Hakları Bildirgesi (1959)

Dünya üzerinde yaşanan kitlesel göçlerin, büyük savaşların ardından delikanlılık çağındaki gençler arasında artan cinayetlerin batı dünyasında birdenbire hızlı artış göstermesi, dünya kamuoyunun çocuklar ve gençler üzerinde yoğunlaşmasına neden olmuştur. Dünyanın her tarafında birçok yazar, düşünür gençlerin problemleri ve bunların çözüm yolları üzerine eğilmiş, eserler ortaya koymuş, çözümlenelerde, araştırmalarda ve tekliflerde bulunmuşlardır. Bu çalışmaların sonucu olarak dünya kamuoyu “çocuk hakları” konusunu benimsemiştir.

Bu sözleşmede kısaca, bütün çocukların doğal hakları konusunda eşit muamele görmeleri, bu sözleşmeyle çocuklara tanınan haklardan faydalanırken herhangi bir ayrımcılığa yer verilmemesi gerektiği vurgulanmıştır. Bu esaslar doğrultusunda, dünyanın neresinde olursa olsun her çocuk aynı tabii haklara sahiptir (Canan, 1996: 31). Buna göre 20 Kasım 1959 tarihinde 10 maddeden oluşan Birleşmiş Milletler Teşkilatı Çocuk Hakları Bildirgesi, 1924 yılında yayınlanan Cenevre Çocuk Hakları Bildirgesi’nden daha kapsamlı bir şekilde ele alınmıştır ve konular daha detaylı bir şekilde belirtilmiştir. Bu bildirmede “her çocuk” ifadesi kullanılmış ve bu durum ırk, renk, cinsiyet, dil, din gibi hiçbir fark gözetmeksizin bütün haklardan faydalanabileceği açıkça vurgulanmıştır. Ayrıca çocuğun çıkarları ya da menfaati de göz önünde bulundurulmuştur. Vatandaşlık hakları, sosyal güvenlik hakkı, gelişim hakkı, beslenme hakkı, dinlenme hakkı ve sağlık hakları da bildirmede yer almıştır. Diğer maddelerde ise, çocuğun ihmal edilmesi gibi durumlardan da korunması gerektiği, kamu hizmetlerinde muhtaç durumda olan çocukların korunması gerektiği, zorunlu eğitimin verilmesi gerektiği, çocuk işçiliğinin önüne geçilmesi gibi durumlar ele alınmıştır.

2.2.3. Birleşmiş Milletler (BM) Çocuk Haklarına Dair Sözleşme (1989)

Çocuk Hakları Sözleşmesinden önce kabul edilmiş olan bütün belgeler, bildiri niteliğinde olması sebebiyle ülkeler tarafından kabul görmüş olsa bile, herhangi bir yaptırım olmamasından ötürü gerekli etkiyi göstermemiştir. 1979 yılında yapılan toplantıda Prof. Lopatka böyle bir sözleşmenin hazırlanması için teklifte bulunmuş ve bu Birleşmiş Milletler genel kurulunda kabul görmüştür. Bunun neticesinde ise, 43 üye devletin temsilcileriyle oluşturulan komisyon kurulmuştur (Merey, 2017: 78). Pozitif hukuk ya da diğer anlamıyla yürürlükteki hukuk manasındaki çocuk hakları, en kapsamlı şekliyle

(Akyüz 2000: 5) Birleşmiş Milletler İnsan Hakları Komisyonu içinde bir çalışma grubu, ortalama on yıllık bir süre zarfı içerisinde 1987 yılına kadar devam eden çalışmalar yapmıştır. Bunun neticesinde sözleşmenin taslağının hazırlanmasında ilerlemeler sağlanmış ve taslak (Akıllıoğlu, 1995) 20 Kasım 1989 tarihinde son halini almıştır. Birleşmiş Milletler Genel Kurulu tarafından, devletlere sorumluluklar ve müeyyideler getirecek şekilde çocukların haklarını içeren 54 maddelik uluslararası bir anayasa niteliğindeki çocuk hakları teorisi olan “Çocuk Hakları Sözleşmesi” onaylanmıştır. Bu tarihten sonra 20 Kasım günü “Evrensel Çocuk Hakları Günü” olarak kabul edilmiştir (Fendoğlu, 2014). Çocuğa yapılacak olan her türlü istismarın ve hak ihlallerinin önüne geçilmesi ve verilen bu haklarla her türlü zarardan korunması amaçlanmaktadır. Böylece taraf devletler ortak bir ülkü etrafında toplanarak, çocukların korunması ve gerekli haklarının verilmesi konusunda hemfikir olmuş ve birlikte hareket etme sözü vermişlerdir.

Akıllıoğlu'nun (1995) üzerinde durduğu gibi çocukların “Magna Carta”sı olan bu sözleşme, 18 yaşından küçük olan her bireyin temel hak ve hukukunu koruma altına almıştır. Dünya üzerinde hemen hemen her ülke tarafından kabul edilmiş olan çocukları her türlü istismar, kötü muamele, ihmalden koruyan ve ayrıca devletleri de buna karşı sorumluluk altına alan sözleşme, çocukların kurtuluş reçetesi olmuştur.

Çocuk Hakları Sözleşmesi, ülkemizde 1995 yılında kabul edilip, kanun olarak bu tarihte yürürlüğe girmiştir. Sözleşmenin ana prensipleri, ayrımcılık yasağı, çocuğun yaşama hakkı ve gelişme hakkı, çocuğun her konuda yüksek yararı prensibi, çocuğun görüşlerine başvurulması ilkesi ve son olarak katılım hakkı ilkesi olarak karşımıza çıkmaktadır. Sözleşmenin çocuğa tanıdığı temel haklar olarak ise; yaşamsal hakları, gelişme hakları, korunma hakları ve katılma hakları olarak dört temel başlık altında toplanmaktadır (Yurteri Tiryaki ve Bıçacı, 2018: 238; Akyüz, 2000: 5).

Çocukların korunacak bir nesne değil öznel olduğu, modern çocukluk değerler dizisi olarak belirtilmektedir. Çocuğun belli ihtiyaçlarının olduğu ve yetişkinlerin yardımına ve iş birliğine gerek duyduğu görülmektedir. Bu ihtiyaçları ebeveyn ve devlet sorumluluğunda giderilmektedir. Birleşmiş Milletler Çocuk Haklarına Dair Sözleşmede belirtilen bu durum, yetişkinlerin sahip olduğu haklar gibi çocukların da özel haklarının olduğunu göstermektedir (Aydın ve Gül, 2019). Buna göre,

Yaşamsal haklar, çocuğun öncelikle yaşama insanlık onuruna yakışır şekilde yaşam kalitesine sahip olabilmesi, beslenme ihtiyaçlarının sağlanması, barınma ve tıbbi ihtiyaçları gibi en temel gereksinimlerinin var olduğu haklarıdır. Erbay (2013a) yaşama hakkını tanımlarken bedensel ve ruhsal sağlığını koruyabilmesi ve dışarıdan gelecek etkilerle bu bütünlüğün bozulmasına engel olabilmesi olarak tanımlamaktadır. Kurt (2016) da buna bağlı olarak çocuğun yaşamını devam ettirebilmesi için gelebilecek her türlü tehlikelerden korunmasının önemli olduğunu söylemiştir. Çocuk Hakları Sözleşmesinin 6-1. maddesinde yer verilen, taraf devletler, her çocuğun temel yaşama hakkına sahip olduğunu kabul eder.

Aynı sözleşmenin 6-2. maddesinde ise, “Taraf devletler, çocuğun hayatta kalması ve gelişmesi için mümkün olan azami çabayı gösterir” ifadelerine yer verilmiştir. Gelişme hakkı, çocuğun kendisini en iyi şekilde ifade edip gerçekleştirmesi için ihtiyaç duyduğu eğitimleri alması, oyun ve dinlenme, bilgi edinme, din ve vicdan hürriyeti gibi gerekli olan haklarını kapsamaktadır.

Korunma hakları, çocuğun her çeşit ihmal ve istismardan korunması, öte yandan her ne şekilde olursa olsun sömürüye karşı korunmasını sağlayan hakları kapsamaktadır.

Katılım (katılma) hakkı, çocuk haklarına özgü olarak yayımlanmış olan diğer uluslararası bildirgelerde yer verilmeyen ve ilk olarak Çocuk Hakları Sözleşmesinde yer verilen bir haktır. Bunu bir süreç olarak tanımlayan Erbay (2013b) “Çocuğun kendisini ilgilendiren veya etkileyecek olan bir durumda verilecek olan kararlara dâhil olması” olarak tanımlamıştır. Çocuğun aile içerisinde ve toplum nezdinde etkin bir rol kazanmasını sağlayan hakları kapsamaktadır. Çocuğun fikirlerini beyan etmesi, kendisiyle ilgili olan konularda kararlara katılması, sivil toplum örgütleri içerisinde yer alması, sulh içerisinde toplanma haklarıdır (Akyüz, 2000: 5, 6).

Birleşmiş Milletler Teşkilatı Çocuk Hakları Sözleşmesini, Türkiye Cumhuriyeti 14.09.1990 tarihinde imzalayan 43. ülke olmuştur. 19.12.1994 tarihinde 4058 sayılı kanunla onaylamış ve dönemin Bakanlar Kurulunca 13.12.1994 tarih 94/6423 sayılı kararla onaylamıştır. 27.01.1995 tarih ve 22184 sayılı Resmî Gazete’de yayımlanmış ve bu tarihten itibaren yürürlüğe girmiştir (Akıllıoğlu, 1995). Sözleşmeyi yönlendirmek amacıyla önemli olan dört temel ilke vardır. Bu ilkeler “şemsiye ilkeler” olarak da bilinmektedir ve sözleşmenin diğer maddeleri için de geçerlidir. Buna göre, sözleşmenin 2. maddesindeki

ayırım gözetmeme ilkesi, sözleşmenin 12. maddesi ile desteklenen çocuğun görüşlerine saygı ilkesi, diğer bir ilke sözleşmenin 2. maddesinde yer verilen çocuğun yüksek yararı ilkesi ve son olarak da yaşama ve gelişme hakkı bu madde ise sözleşmenin 6. maddesinde açıkça ifade edilmiştir (Yücel ve Işıkcı, 2018: 55).

Birleşmiş Milletler Teşkilatı Çocuk Hakları Sözleşmesini hukuksal olarak değerlendirirken, sözleşmenin maddelerindeki fiillere göre bazı hükümlere ayırmak gerekmektedir. Bu hükümlerin içerisinde taraf devletlere; amaç veya uygun önlemlerin alınması konusunda önerilerde bulunurken, bazılarının zorunlu hükümler bazılarının da hükümetlerin takdirine bağlı olarak aldıkları önlemlerle mümkün olacağından bahsetmektedir. Bossuyt'a göre, "Tanır, üstlenir, saygı gösterir, sağlar ve güvenceye alır" fiillerinde bu ifadelerin kullanıldığı hükümler, Taraf Devletler tarafından doğrudan uygulanması gerektiğini belirtmiştir. "Gözetir, özendirir/teşvik eder, çaba gösterir/dikkat eder" fiillerinin geçtiği hükümlerin maksat açıklaması ve tavsiyeler niteliğinde olduğunu ifade etmiştir. Ayrıca "Uygun önlemler, uygun yönetsel ve yasal önlemler, uygun etkili önlemler, gerekli önlemler, olanak içindeki önlemler" fiillerinin takdir yetkisinin bırakıldığı maddeler olduğunu belirtmiştir (Akıllıoğlu, 1995).

Birleşmiş Milletler Çocuk Hakları Sözleşmesinde sporla ilgili doğrudan bir ifade bulunmamaktadır. Bunun sebebi; sporun o dönemlerdeki olumlu izlenimi, hükümetlerin bu konular üzerinde yeteri kadar farkındalığının olmaması veya bu alanda yeteri kadar araştırmacıların ve savunucularının olmamasından ötürü olabilir. Buna rağmen sözleşmede yer alan 42 madde hükmün 37'sinin çocuk sporcuları doğrudan ilgilendirdiği belirtilmiştir (David, 2005). Ancak 37 maddenin sporla direk ilgili olduğunun söylenmiş olmasına rağmen, sıralamada 23 farklı maddeye kaynağında şu şekilde yer vermiştir:

- Ayırmacılık yapmama hakkı (2. madde)
- Çocuğun yüksek yararı ilkesi (3. madde)
- Uygun yönlendirme ve rehberlik sağlama hakkı (5. madde)
- Gelişme hakkı (6. madde)
- Kimlik ve vatandaşlık hakkı (7. madde)
- Ebeveynlerinden ayrılmama hakkı (9. madde)
- Görüşlerinin dikkate alınma hakkı (12. madde)
- İfade ve örgütlenme özgürlüğü (13. ve 15. maddeler)

- Gizliliğin korunması (16. madde)
- Uygun bilgilere erişim hakkı (17. madde)
- İstismar, ihmal ve diğer şiddet türlerinden korunma hakkı (19. madde)
- Sağlık hakkı (24. madde)
- Eğitim hakkı (28. ve 29. maddeler)
- Dinlenme, boş zaman, eğlence ve kültürel faaliyetler hakkı (31. madde)
- Ekonomik sömürüden (32. madde),
- Yasadışı uyuşturucudan (33. madde),
- Cinsel istismardan (34. madde),
- Kaçırma, kaçakçılık ve satıştan (35. madde)
- Diğer sömürü türlerinden korunma hakkı (36. madde)
- Rehabilitasyon bakımından yararlanma hakkı (39. madde)
- Yasal ve adil muamele hakkı (40. madde)

Birleşmiş Milletler Teşkilatı Çocuk Haklarına Dair Sözleşmede yer verilen 3, 12, 13, 14, 16, 17, 19, 23, 24, 27, 29, 31, 32 ve 36. maddeleri, sporda çocuk haklarının varlığı ve spor ortamlarında yapılan hak ihlallerine karşı önleyici ve korumacı haklar olduğu şeklinde yorumlanabilir.

Ekonomik, Sosyal ve Kültürel Haklara İlişkin Uluslararası Sözleşmede:

- Madde 12: “Herkesin erişilebilir en yüksek bedensel ve ruhsal sağlık standardından yararlanma hakkını tanır.”
- Madde 15: “Kültürel yaşama katılma hakkı”

Birleşmiş Milletler Teşkilatı Çocuk Hakları Sözleşmesinde:

- Madde 24: “Çocuğun olabilecek en yüksek sağlık düzeyine kavuşması hakkı”
- Madde 29: “Çocuğun şahsiyetinin, kabiliyetlerinin, zihni ve bedensel kapasitesinin mümkün olduğunca geliştirilmesine yönelik eğitim hakkı”
- Madde 31: “Çocuğun dinlenme, boş zaman değerlendirme, oynama ve yaşına uygun eğlence etkinliklerinde bulunma ve kültürel ve sanatsal yaşama serbestçe katılma hakkı” (Sidoti, 1999).

Birleşmiş Milletler Çocuk Hakları Sözleşmesi ile çocuğun kişiliğinin tam olarak ve uyum içinde gelişmesi, mutlu olması için çocuğun dinlenme, boş zamanlarını değerlendirme, oynama ve yaşına uygun olan eğlence aktivitelerinde bulunması, kültürel etkinlikler ve sanatsal yaşama özgürce katılma hakkını vurgulanmıştır. Bununla birlikte sportif faaliyetler içinde genel çerçevede 13 madde üzerinden çocuk haklarına vurgu yapılabilir. Örneğin 12. maddenin 1. fıkrasından anlaşıldığı üzere, çocuğun kendisiyle ilgili her durumda görüşlerini hür bir şekilde ifade etme hakkı, spor tercihlerini, spor faaliyetleri içerisindeki görüş ve düşüncelerini ifade edebileceği hakkını vermektedir. Ayrıca sözleşmenin 29. maddesinin 1. fıkrasına göre; eğitim çocuğun kişiliğinin, yeteneklerinin, zihinsel ve bedensel yeteneklerinin mümkün olduğunca ilerletmesine olanak sağlanmalıdır. Bu açıdan değerlendirildiğinde sportif faaliyetlerin süresi ve içeriği çocuğun başka yeteneklerinin de gelişimine destek verecek nitelikte olmasına da imkân tanınmalıdır.

2.3. Çocuk Haklarına İlişkin Ulusal Kaynaklar

Başta Anayasa olmakla birlikte çocuk haklarına yönelik özel olarak belirlenmiş düzenlemeler hukuk sistemimizde yer almaktadır. Türk hukuk sisteminde çocukların korunmasına yönelik olarak genel çerçeve 1982 Anayasası ile belirlenmiştir. Bu anayasanın 10, 41, 42, 50, 56, 58, 60, 61 ve 62. maddelerinde, çocukları ve çocuk haklarını içeren özel koruyucu hükümler yer almaktadır (Akyüz, 2012: 5). Bu maddelerin yanı sıra Anayasa'nın "kişinin hakları ve ödevleri" başlıklı bölümde yer verilen kişi haklarında "herkes" ifadesinde, çocuklar da bulunmaktadır. Ayrıca, ceza ve ceza muhakemesi kanunları ile çocuklar mağdur, sanık ve hükümlü olarak korunmaktadır. Bununla beraber çocuklar, ceza kanunları yanı sıra çocuklara mahsus olan bazı kanunlar tarafından da (Polis Vazife ve Salahiyetleri Kanunu, Küçükleri Muzur Neşriyattan Koruma Kanunu, Radyo ve Televizyonların Kuruluş ve Yayınları Hakkında Kanun, Umumi Hıfzıssıhha Kanunu vb.) korunmaktadır. İş kanununda ise, çocukların çalışma hayatları içerisindeki istismarlara karşı korunmalarına ilişkin kanunlar da yer almaktadır. Bunlardan ayrı olarak çocukların eğitim haklarına ilişkin kanunlara (Millî Eğitim Temel Kanunu, İlköğretim ve Eğitim Kanunu, Mesleki Eğitim Kanunu vb.), suça sürüklenen çocuklar ve korunma ihtiyacı içerisinde olan çocuklar ile ilgili 5395 sayılı Çocuk Koruma Kanunu'na da yer verilmektedir (Akyüz, 2000: 9). Anayasa'da yer alan temel ilkelerle beraber, Türk medeni kanununda da düzenlenmiştir.

2.3.1. Türk Çocuk Hakları Bildirisi (1963)

Birleşmiş Milletler Çocuk Hakları Bildirisi'nin istikametinde gerçekleştirilen Türk Çocuk Hakları Bildirgesi ise, 28 Haziran 1963 de UNESCO Türkiye Milli Komisyonu 7. Genel Kurulu'nda kabul edilmiştir. Bu bildiride çocukların korunması yönelik yapılacak olan düzenlemelerde önceliklerin verilmesinin üzerinde durulmuştur (Kurt, 2016). Toplam 6 maddeden oluşan sözleşme, çocuğun eğitim hakkı, sömürülme hakkı, ebeveynlerin hükümlülükleri, engelli bireylerin hakları ve çocuğun korunması ile ilgili yasalara öncelik verilmesi konularından oluşmaktadır (Erbay, 2013a).

Çocuğa verdiği önem ve kıymeti her zaman gösteren Türkiye Cumhuriyeti Unesco Türkiye Millî Komisyonu'nun 7 genel kurulunda kabul gören ve 6 maddeden oluşmuş olan Türk Çocuk Hakları Bildirgesi, 1963 yılında hazırlanarak çocukların hizmetine sunulmuştur. Bu bildirmede diğerlerinden farklı olarak çocukların 16 yaşından önce çalıştırılmayacağı, resmi eğitimden mahrum bırakılmayacağı ve engelli çocukların korunması hayata kazandırılması gibi durumlardan ayrıca bahsedilmiştir. Ayrıca resmi kurum ve kuruluşların da çocukların korunmasına yönelik çalışmalarda bulunması gerektiğinin üzerinde durulmuştur.

2.3.2. 4721 sayılı Türk Medeni Kanunu

Türk Medeni Kanunu md.339 f.III “Ana ve baba, olgunluğu ölçüsünde çocuğa hayatını düzenleme olanağı tanır, önemli konularda olabildiğince onun düşüncesini göz önünde tutarlar” hükmü beraberinde çocuğun kendisini ilgilendiren konularda fikrini söyleme hürriyeti getirmiştir. Burada verilen temsil yetkisi ana babaya olan bir yetki değil, tamamen çocuğun yararı ve korunmasına yöneliktir. Öte yandan Türk Medeni Kanunu md.339 f.I açık olarak “Ana ve baba, çocuğun bakım ve eğitimi konusunda onun menfaatini göz önünde tutarak gerekli kararları alır ve uygular” hükmüne yer vermiştir. Yasa bu mantık ve gerekçeden hareket ederek, temsil yetkisinin kullanılması noktasında “önemli konularda” çocuğun fikrinin alınmasını söylemiştir. Ancak çocuğun fikrinin alınmasını “ana babanın alacağı karar veya yapacağı işlemin önemli olması” şartına bağlamaktadır. Burada bilinmesi gereken, alınan kararları sadece maddi olarak değil çocuğun geleceğini, psikolojisini, eğitimi etkileyecek konuları da bünyesine almaktadır (Kılıçoğlu, 2003: 124-125).

Bahse konu yasa, çocuğun fikrinin sorulmasında ‐olgunluęu ölçüsünde ve olabildięince‐ ilkesini getirmiştir. Bu açıdan çocuğun bilhassa yaşı, ayırt edebilme kabiliyeti, karar verme ve düşüncelerini ifade edebilmesi göz önünde tutulacaktır (Kılıçoęlu, 2003: 125). Bu durumu sporla ilişkilendirerek örnekleme gerekirse, çocuğun yaptığı spor branşı gereęi uzun süreli kamplarda bulunması ve bu durum neticesinde ailesinden, sosyal çevresinden, okul hayatından uzaklaşması ve buna baęlı olarak oluşabilecek eksiklik veya kopukluk hissi çocuğun psikolojik gelişimi açısından olumsuz sonuçlara neden olabilmektedir. Bu durumun önüne geçebilmek için çocuğun düşüncesinin sorulması, üzerinde bir tazyik uygulanmaması ve dayatmayla karşı karşıya bırakılmaması önemlidir. Nitekim çocuęu doğrudan ilgilendiren konularda fikrinin alınması yasa ile sabittir.

2.3.3. 5395 sayılı Çocuk Koruma Kanunu

5395 sayılı Çocuk Koruma Kanunu 03/07/2005 tarihinde kabul edilen, 15/17/2005 tarihli Resmî Gazete’de yayımlanarak yürürlüęe giren çocuk koruma kanunu, korunmaya muhtaç olmuş çocukların ve suça sürüklenmiş çocukların hakları ve esenliklerinin güvenceye alınmasını, ayrıca çocuk adalet sistemine ilişkin usul ve esasları içermektedir. Buna göre kanunun amacı 1. maddede ‐Bu kanunun amacı, korunma ihtiyacı olan veya suça sürüklenen çocukların korunmasına, haklarının ve esenliklerinin güvence altına alınmasına ilişkin usul ve esasları düzenlemektedir‐ şeklinde ifade edilmektedir (Çocuk Koruma Kanunu, 2005).

2.3.4. 2828 sayılı Sosyal Hizmetler Kanunu

Bu kanun korunmaya ihtiyacı olan çocuklara ilişkin esas ve usulleri düzenlemektedir. Korunma kapsamında olan çocukların kimler olduęunun tanımını yaparak bu çocuklara yönelik hizmet modellerini düzenlemiştir. Kanun 24/05/1983 yılında kabul edilerek 27/05/1983 tarihinde Resmî Gazete’de yayımlanarak yürürlüęe girmiştir. Kanunun amacı 1. maddede ‐Bu kanunun amacı; korunmaya, bakıma veya yardıma ihtiyacı olan aile, çocuk, engelli, yaşlı ve dięer kişilere götürülen sosyal hizmetlere ve bu hizmetleri yürütmek üzere kurulan teşkilatın kuruluş, görev, yetki ve sorumluluklar ile faaliyet ve gelirlerine ait esas ve usulleri düzenlemektedir.‐ şeklinde verilmiştir (Sosyal Hizmetler Kanunu, 1983).

Yukarıda belirtilen kanunlarla beraber 6284 sayılı Ailenin Korunması ve Kadına Şiddetin Önlenmesine Dair Kanun, 222 sayılı İlköğretim ve Eğitim Kanunu, 1739 sayılı Millî Eğitim Temel Kanunu gibi birçok yasal düzenleme ile çocukların hakları güvence altına alınmıştır. Ayrıca Birleşmiş Milletler Çocuk Hakları Sözleşmesinin Türkiye’de tatbiki ve takibinden sorumlu olarak Sosyal Hizmetler ve Çocuk Esirgeme Kurumu Genel Müdürlüğü yetkilendirilmiştir. Ancak 03/06/2011 tarihli ve 633 sayılı Kanun Hükmünde Kararname ile bu görev Aile ve Sosyal Hizmetler Bakanlığına bağlı Çocuk Hizmetleri Genel Müdürlüğüne devredilmiştir. Bu kapsamda, bütün illerde faaliyet gösteren İl Çocuk Hakları Komiteleri, Ulusal Çocuk Forumları, Çocuk Danışma Kurulları oluşturulmuş ve çocuk haklarına yönelik gerçekleştirilen ulusal olarak örgütlü bir şekilde çalışmalar yapılmıştır (Kurt, 2016).

2.3.5. TBMM Çocuk Hakları İzleme Komitesi ve İzleme Komisyonu

Türkiye Büyük Millet Meclisi, İnsan Haklarını İnceleme Komisyonu mecliste sandalyesi bulunan tüm partilerin ortak kararı ile Çocuk Hakları Alt Komisyonunun 27. Yasama Dönemi 2. Yasama Yılı'nın 3 Temmuz 2019 tarihli 3. toplantısında kurmuştur. Ayrıca bu komisyonun genel bilgilerinde yer alan açıklamaya göre çocuklarla ilgili olarak neredeyse bütün uluslararası sözleşmeye taraf olduğumuz söylenmiştir. Bu komisyonun çalışmaları dâhilinde kanun tasarıları veya tekliflerinin çocuk haklarına uygunluğunu inceleyerek yasama ve yürütme sürecinde çocuğun üstün yararını gözetmek amaçlanmıştır. Ayrıca çocukların korunmasında yasama denetimini yerine getirmek amacı içerisindedir (Türkiye Büyük Millet Meclisi Çocuk Hakları Alt Komisyonu, 2019).

2.4. Sporda Çocuk Hakları ve Antrenör

2.4.1. Sporda çocuk hakları

Sporla etkileşimde olan bireylerin en büyük isteği başarıdır. Antrenörler başarı elde ettikleri sürece değer kazanmaktadır. Kuruluşlar ve yetkililer elde edilir bir başarı olduğunda sürdürülebilirliğini sağlamaktadır. Kulüpler yatırımları doğrultusunda antrenör ve sporculardan bir karşılık beklemektedir. Medya başarılı sonuçlar olduğunda ilginin artacağını ve reytingin yükseleceğini planlamaktadır. Spor ekonomisi içerisinde yer alan kuruluşlar, başarılı sporcular üzerinden satışını arttırmayı amaçlamaktadır. Ebeveynler

kendi çocuklarının hem duygusal açıdan hem de maddi açıdan onlara katkı sağlamasını beklemektedir. Dolayısıyla bu ve buna benzer durumlar başarı odaklı bir beklentinin olması, çocuk haklarının da isteyerek ya da istemeyerek ihlaline yol açabilmektedir (David, 2005: 35). Bu bağlamda çocuk sporcular üzerindeki beklentilerin ve bu beklentiler doğrultusunda etkilenen bireylerin fazla olması, çocuğun spor ortamlarındaki haklarının özellikle korunması açısından önem taşıdığını göstermektedir.

Birleşmiş Milletler, Uluslararası Olimpiyat Komitesi, Uluslararası Spor Federasyonları ve uluslararası spor kurumları dünya genelinde ülkelerin bağlı olduğu kurallar ve talimatlarda sporda çocukların korunması ile ilgili belirli düzenlemeler bulunmaktadır (Aydın ve Gül, 2019). 1979 yılının çocuk yılı olarak belirlenmesiyle birlikte International Play Association sivil toplum kuruluşu başkanlığına 1977’de toplanarak, sadece çocuk yılı için değil, aynı zamanda eylem stratejileri üretmekte amaçlanmıştır (Veerman, 1992: 371). 1961 yılında kurulan uluslararası bir sivil toplum yapılanması olan International Play Association (2014) temel bir hak olan çocuğun oyun oynama hakkını koruyabilmeyi ve muhafaza etmeyi ve geliştirmeyi amaçlamaktadır. International Play Association’ın 2014 yılında oyunun önemi hakkındaki bildirisinde; oyun hakkını korumayı, oynama hakkını korumayı ve oynamaya teşvik etmeyi amaçladığını belirtmiştir. Oyun oynarken çocukların kendi belirlediği yöntemler doğrultusunda hareket edebileceğini ve özgür olması gerektiğini vurgulamaktadır.

Çocukların, erişkinlerin daha küçük bir modeli olmadığını söyleyen Başer (1998: 57), çocuk ve gençlerin psikolojik yapılarının erişkinlerden farklı olarak incelenmesi gerektiğini söylemiştir. Dahası, spor ortamlarında ise bu durumun ziyadesiyle önemli olduğunu da belirtmiştir. Çocukların genel kültürünü geliştirmeye olanak sağlayan, oyun ve eğlence için fırsat ortamı olan spor etkinliklerinde çocukların aktif olarak yer alması önem arz etmektedir. Her bireyin kültür, sanat ve serbest zaman etkinliklerine katılmasında eşit fırsatlara sahip olması, uluslararası beyannameler ve sözleşmeler ile desteklenmektedir.

Çocuğun spor ortamında yer alması tek boyutlu olarak düşünülmemelidir. Sporda aktif olması gelişimine katkı sağlarken aynı zamanda toplumsal hayatta ihtiyaç duyacağı iş birliği, grup çalışması, problem çözme gibi yeterliklerinin de gelişimine katkı sağlayacaktır (Stirbys, 1999: 55). Dahası sporun, çocukların özerk olmalarında, gelişimlerini

görmelerinde ve ileride hedef belirlemelerinde etkili olduğu görülmektedir. Kendilerine ve başkalarına saygı duymayı, sosyalleşmeyi, yenmeyi ve yenilmeyi öğrenir. Ayrıca el göz koordinasyonu artar, konsantrasyonu gelişir ve fiziksel olarak sağlıklı bir birey olmasına katkı sağlar (David, 2005: 33). Çocuklar açısından çok kıymetli olan oyun ve eğlence hakkı ne yazık ki birçok ülke tarafından yeteri kadar önemsenmemektedir. Bu sebepten çocuklar için gerekli olan olanaklar da sağlanmamaktadır. Belki oyunun veya oyun alanlarının bir ülkenin ekonomisine direkt olarak bir etki sağlamasa da o ülkenin kültürel gelişimine, gelenek göreneklerinin yaşatılmasına, medeniyetinin zenginleşmesine katkıda bulunabilmektedir (Odman, 2008: 167).

Uluslararası düzeyde yapılan geniş çaplı spor etkinlikleri, çocuk sporculara büyük fırsatlar sunmaktadır. Yapılan bu organizasyonlar çocukların sahip olduğu hakları ortaya koymakta ve çocuğun gelişimini destekleyecek bir platform oluşturmaktadır. Ancak bu durum olumlu katkı sağladığı gibi olumsuzluk durumlarını da beraberinde getirmektedir. Çocuklar, aile ortamından uzaklaşmakla birlikte, sahip olduğu okul, sağlık hizmetleri gibi temel yaşam unsurlarına erişimini kaybetmektedir. Bu nedenle bulunduğu spor ortamının çocuğun haklarını koruyacak şekilde tasarlanması ve iletişim kurduğu bireylerin çocuğun haklarının neler olduğunu bilmeleri önem taşımaktadır (Mega Sporting Events Platform for Human Rights, 2017: 6).

2009 yılında İsveç Spor Konfederasyonu “spor ve amacı” başlığı altında yaptığı politika programında, sporun çocuklar ve gençler için önemini vurgulamış ve sporu çocuk hakları perspektifinde ele alınmasının ne kadar önemli olduğu belirtilmiştir (Swedish Sports Confederation, 2016). UNESCO Genel Konferansı’nda üye devletler tarafından 1978’de kabul edilen ve 2015’te revize edilerek son halini alan Beden Eğitimi, Fiziksel Aktivite ve Spor Şartı spor ortamındaki kişiler için temeli hak olan bir kaynaktır. Özellikle çocukların günlük hayatlarında sportif aktivitelere katılımına imkân verilmesi ve spor alanında da güvenli bir ortam sunulmasının gerekliliği vurgulanmaktadır. Çocukların yaşlarına uygun oyun etkinliklerine ve fiziksel aktivitelere yer verilmesinin çocuk için bir hak olduğu düşüncesiyle çocukların korunmasına dikkat çekmektedir (UNESCO, 2015).

Spor ortamlarında çocuklar ve gençler kariyer, sosyal etkinlik, boş zaman değerlendirme amacıyla bulunmaktadır. Okullar, kulüpler, federasyonlar aracılığıyla spor etkinliklerinde yer alan çocuklara, güvenilir spor ortamı oluşturulmalı, organize olunmalı ve personelin

çalışma yapısının belirlenmesine yönelik standartlar oluşturulması gerekmektedir. Bu standartlar, spor ortamındaki kişilerin doğru kararlar vermesini, iyi örnek uygulamaları oluşturmasını ve kötü olan uygulamaların engellenmesini sağlayabilir (Aydın ve Gül, 2019).

Korunma ve güvenlik hakkı

Çocuklar herhangi bir baskı altında olmadan, güvende ve emniyette olduğu ortamda spor yapabilmelidir. Ortaya çıkabilecek kazaların önlenmesi ve çocukların yaralanmasına neden olabilecek materyaller ile ilgili tedbirler alınması gerekmektedir. Özellikle 6 yaş altı çocukların spor yaptığı alanlarla, onlarla eşlik edecek bir yetişkin bulunmalıdır (The Norwegian Olympic and Paralympic Committee and Confederation of Sports, 2019). Çocuk sporcuların, yetişkinler ya da akranları tarafından, cinsel, fiziksel, zihinsel her türlü şiddet ve istismara karşı korunma hakkına sahiptir (International Institute for Children's Rights, 2010). Yetişkinler, aktivitenin önemini bilicinde olmalıdır ve fazla müdahalede bulunmadan gereken tedbirleri alarak çocuklara özgür oldukları bir ortam sağlamalıdır (Lester ve Russell, 2010).

Arkadaşlık, eğlenme ve oyun hakkı

Her çocuğun bir sporu yaparken profesyonel gibi yapması kadar, sadece eğlence amaçlı olarak da oynama hakkı vardır (International Institute for Children's Rights, 2010). Ayrıca çocuklar, arkadaşlık ortamı kurabileceği ve başkaları ile yardımlaşarak duygularını geliştireceği eğitim ortamlarında bulunma ve yapılan yarışmalara katılma hakkına sahiptir (The Norwegian Olympic and Paralympic Committee and Confederation of Sports, 2019). Bu etkinliklerde yarışırken, aynı zamanda bundan zevk alma ve eğlenme hakkı da göz ardı edilmemelidir. Spor, bireysel farklılıkların bir arada olduğu bir ortam sağlarken, aynı zamanda farklı kültür ve kesimlerden olan bireyleri de bir araya getirmektedir. Çocuk ve genç sporların aktif olarak var olduğu bu ortamda sahip oldukları hakların belirlenmesi önem arz etmektedir (Swedish Sports Confederation, 2016).

Çocuk oyun oynama isteğine doğuştan sahiptir. Oyun bir aktivite değil, bedensel, zihinsel ve sosyal açıdan gelişim sağlayan bir süreçtir. Bu bağlamda çocuğun esnekliğine, çevikliğine, denge gelişimine, koordinasyon sağlamasına katkıda bulunmaktadır

(International Play Association, 2014). Bu tür aktivitelerle çocukların var olan yetenekleri geliştirilebilmekte ve dayanıklılığı arttırılmaktadır. Yalnızca fiziksel açıdan değil, duygu ve motivasyon yeterliklerine de katkı sağlamaktadır (Lester ve Russell, 2010). Çünkü çocuklar spor yaparken, yaşının gereği oyunlaştırdığı için aslında ihtiyacı olan temel ihtiyaçları da karşılamaktadır. Bu şekilde sosyalleşerek toplumu için de fayda sağlamaktadır (International Play Association, 2014).

Sportif yetkinlik

Çocukların, spor ortamında birden fazla beceri öğrenme ve bu edindiği becerilerle belli bir yeterliğe ulaşabilme hakkı bulunmaktadır. Bu tür yeteneklerin gelişmesi için uygulamalar yapılmalı, çeşitli etkinliklere ve grup halinde çalışmalara yer verilmesi önem arz etmektedir (The Norwegian Olympic and Paralympic Committee and Confederation of Sports, 2019). David (2005) Çocuk Hakları Sözleşmesinin 5. ve 42. maddelerini yorumlayarak, çocuk sporcuların profesyonel ve alanında uzman kişilerden uygun eğitimler ve rehberlik almaları gerektiğini vurgulamıştır. Gelişim için en uygun olan çocukluk çağında, bireyin kendi seviyesine uygun eğitimi alması önem taşımaktadır. Gelecekte sportif açıdan yetkinliğe sahip olması için, alanında iyi olan eğitimcilerle doğru şekilde çalışmalar yapması gerekmektedir.

Düşünce ve fikirlerini ifade edebilme

Çocuklar kendi düşüncelerini ve fikirlerini ifade edebilme ve karşısındaki bireyler tarafından dikkate alınma hakkı vardır. Özellikle antrenörler ve ebeveynlerle birlikte, sportif etkinlikler planlanırken ve uygulanırken çocukların da fikirleri ifade edebilecekleri ortamlar yaratılmalıdır (The Norwegian Olympic and Paralympic Committee and Confederation of Sports, 2019). Her çocuğun spor ortamlarında yer alan, kendini ilgilendiren konularda fikirlerini beyan etme ve dinlenme hakkı vardır (International Institute for Children's Rights, 2010). Anayasa'nın 26. maddesinde, yetişkinler ve çocuklar arasında bir ayırım yapılmadan herkesin düşüncesini ifade edebileceği yer almaktadır (Akyüz, 2000: 375). Çocuk Hakları Sözleşmesinin 12. maddesinde de yer verildiği üzere çocuğun yaşını ve olgunluğunu dikkate alarak fikirlerini beyan etme hakkı olduğu belirtilmiştir (MEB, 1991).

Seçme özgürlüğü

Çocuklar yapacağı spor dalı ile ilgili tercih yapabilmelidir. Ayrıca çocukların tek bir branşta profesyonel olmadan önce, aynı anda birden fazla branş seçmelerine ve istiyorlarsa yapmalarına imkân verilmelidir. Aktif olarak yaptığı branşlar ile ilgili ne kadar süre devam edeceğine de karar verme hakkı verilmelidir (The Norwegian Olympic and Paralympic Committee and Confederation of Sports, 2019). Çocuğun kendisine seçim hakkı verilmesiyle daha fazla odaklanmasına ve yaptığı her şeyden keyif almasına olanak sağlanmış olur (International Play Association, 2014). Her çocuğun spor yapma veya yapmama hakkı vardır. İsteddiği sporu yapmayı tercih etme hakkına sahiptir (International Institute for Children's Rights, 2010). Bu konuda çocuklar üzerinde baskı kurulmamalı, istediği bir spor varsa onda devam etmesine fırsat tanınmalıdır. Eğer spor yapmak istemiyorsa, bu konuda da kararlarına saygı duyulmalı ve spor yapması için zorlanmamalıdır.

Müsabakaya katılım hakkı

Bireylerin toplumsal alanda herhangi bir etkinliğe katılımında eşit fırsatlar sunulmalı ve ihtiyaç duymaları halinde ayrımcılık olmadan kaynakların kullanımına izin verilmelidir. Spor yapmak isteyen bütün bireyler, bu fırsata sahip olmalı ve her nerde olursa olsun erişebilmelidir (Swedish Sports Confederation, 2016). Her çocuğun akranlarıyla rekabet etme ve yarışmalara katılım hakkı vardır (International Institute for Children's Rights, 2010). David (2005: 226) Çocuk Hakları Sözleşmesinin 3, 6, 12 ve 31. maddelerine atıfta bulunarak çocuğun kendi kapasitesine uygun olan yarışmalara katılmasına saygı gösterilmesi gerektiğini ve antrenman yapmaya veya rekabete zorlanmaması gerektiğini vurgulamıştır.

Çocukların yarışmaya katılma hakkı olduğu gibi katılmama hakkı da bulunmaktadır. Ayrıca herhangi bir yarışmaya katılan çocuk kulüp değiştirdiğinde ise, gerekli işlemler tamamlandığı andan itibaren aktif olduğu kulüpte müsabakalara katılabilirler (The Norwegian Olympic and Paralympic Committee and Confederation of Sports, 2019).

Seviyesine uygun yarışma

Çocukların katıldığı antrenmanlar ve yarışmalar yaşlarına, fiziksel özelliklerine, duygusal ve zihinsel açıdan seviyelerine uygun olmalıdır. Her çocuğun yeteneğine ve düzeyine göre spor yapma, antrenman yapma, müsabakalara katılma hakkı vardır (International Institute for Children's Rights, 2010). David (2005) Çocuk Hakları Sözleşmesinin 3, 12, 31. maddelerine atıfta bulunarak, spor ortamlarında yapılan programların ve spor sisteminin çocuklara uygun olacak şekilde planlanması gerektiğini vurgulamıştır.

Stirbys (1999) çocuğun uluslararası beyannameler ve sözleşmelerce, genel kültürünü destekleyici, oyun ve eğlence için yeterli olanaklara sahip, boş zaman etkinlikleri için seviyelerine uygun eşit fırsatların verilmesinin gerektiği belirtilmektedir. Spor yapan tüm bireylerin; kadın, erkek ve çocukların hakları vardır. Uluslararası hukuk tarafından tanınan tüm insan haklarından yararlanma hakkına sahiplerdir. Dahası, özel olarak spor yapma hakkını tanıyan ve spora katılım hakkıyla doğrudan ilgili olan hükümler de vardır (Sidoti, 1999).

Herkesin oynamasına izin verilmelidir

Spor ortamı bireysel farklılıklara sahip olan ve dünyanın birçok yerinde yaşayan bireyleri bir araya getirmektedir. Sportif etkinliklerde aktif olarak yer alan çocuk ve genç sporcuların olmasından dolayı, sporda insan haklarının göz önünde bulunması gerekliliği bulunmaktadır (Swedish Sports Confederation, 2016). Çocuk hakları Sözleşmesinde yer alan eşit muamele ve ayrımcılık yasağı gibi, 1982 Anayasası'nın 10. maddesinde de "cinsiyet, dil, din, yaş, toplumdaki konum fark etmeksizin herkes eşit haklara sahiptir" şeklinde yer almaktadır (Akyüz, 2000: 370). Çocuklara uygun ortam sağlanmalı ve gelişimine katkı sağlayacak şekilde yönlendirilmelidir. Toplumların spora yeteneği olan çocukları ayırt etmeksizin destekleme ve rehberlik etme yükümlülüğü vardır (David, 2005: 34).

Çocuklara etkinliklerde kullanacakları malzemeler veya giderleri ile ilgili oluşabilecek maliyetler ile ilgili baskı yapılmadan, spor ortamında bulunabilme hakkı vardır (The Norwegian Olympic and Paralympic Committee and Confederation of Sports, 2019).

Ayrıca çocukların ebeveynlerinin ekonomik durumu dikkate alınmaksızın, her çocuğun spora katılma hakkı bulunmaktadır.

Örgütlenme özgürlüğü

Her çocuğun kanunların müsaade ettiği ölçüde barışçıl bir şekilde toplanma ve örgütlenme özgürlüğü vardır (International Institute for Children's Rights, 2010). Çocuk Hakları Sözleşmesinin 15. maddesinde çocukların barışçıl bir şekilde toplanmalarına ilişkin özgürlüklerinden bahsedilmektedir (MEB, 1991). Bu bağlamda çocukların spor örgütlerinde yer alma haklarının olduğu düşünülebilir.

Dinlenme hakkı

Her çocuğun antrenman ve spor ortamında istediği zaman dinlenme hakkı vardır (International Institute for Children's Rights, 2010). David (2005: 226) Çocuk Hakları Sözleşmesinin 31. maddesini dikkate alarak çocukların spor ortamlarında ve esnasında dinlenme haklarına saygı gösterilmesi gerektiğini vurgulamıştır. Çocukların yaşları gereği antrenman düzeyine, süresine, seviyesine dikkat edilmesi gerekmektedir. Bu doğrultuda antrenmanlara göre dinlenme süresi de belirlenmelidir. Çocuklara gereğinden fazla yüklenilmesi, gelecekte daha farklı sorunlara yol açabilir. Bu nedenle çocuklara yönelik özel programlar yapılmalıdır.

Hareket ve seyahat özgürlüğü

Her çocuğun sorumlu kişiler eşliğinde (antrenör, yönetici vb.) antrenman ya da müsabakalar için güvenli bir şekilde seyahat etme hakkı vardır (International Institute for Children's Rights, 2010). Çocukların yaşları ve ihtiyaçları göz önünde bulundurularak, seyahat süresince rahat edebilecekleri ve kendilerini güvende hissedecekleri ortam oluşturulmalıdır.

Eğitim hakkı

Her çocuk sporcunun, eşit fırsatlarda eğitim görme hakkı vardır (International Institute for Children's Rights, 2010). Çocuk Hakları Sözleşmesinin 28 ve 29. maddesinde, çocuk eğitiminin fırsat eşitliği dikkate alınarak, fiziksel ve zihinsel yeteneklerini geliştirici

nitelikte olması gerektiği ifade edilmektedir (MEB, 1991). Buna göre David (2005: 226) genç sporcuların eğitim haklarının göz önünde bulundurulması gerektiğini ve bu doğrultuda çocuk sporcuları teşvik edici davranışlar içerisinde olunması gerektiğini vurgulamıştır. Etkin olan çocuk sporcuların, müsabaka sürecinde eğitime katılmamasından doğan eksikliklerin, uygun zamanlarda planlanarak tamamlanması önem taşımaktadır.

Sağlık hakkı

Her çocuk sporcunun, güvenli ortamlarda ve sağlıklarını riske atmadan spor yapma hakkı vardır. Mümkün olduğunca spor ortamlarında kaza sigortası ve uygun tıbbi sağlık hizmetinden faydalanmasına özen gösterilmelidir (International Institute for Children's Rights, 2010). Çocuk Haklarına Dair Sözleşmenin 17. maddesinde çocuğun bedensel ve zihinsel sağlığı ile ilgili belge ve bilgilere erişimini ele almaktadır. Ayrıca 24. maddesinde çocuğun sağlığına yönelik bakım ve diğer hizmetlerden yararlanma hakkından bahsedilmektedir (MEB, 1991). Bu doğrultuda David (2005: 226) spor ortamlarında doping ve benzeri zararlı ilaçların kullanımının engellenmesinin ve çocuğun kendi sağlık durumuyla ilgili bilgi edinmesinin önemini bu maddeyle ilişkilendirilmiştir. Çocuğun sağlığına yönelik tehdit oluşturabilecek herhangi bir ilaç kullanılmamasına dikkat edilmelidir. Ayrıca spor ortamlarının, çocuğun sağlığına zarar vermeyecek şekilde planlamasının yapılması gerekmektedir.

İstismar edilmeme hakkı

Çocuk sporcuların, spor ortamlarında her çeşit istismardan ve kötü muameleden korunma hakkı vardır. Ayrıca çocuk sporcuların spor aracılığıyla, ekonomik olarak sömürülme hakkı vardır (International Institute for Children's Rights, 2010). David (2005: 226) de Çocuk Hakları Sözleşmesinin 19. maddesi doğrultusunda spor ortamlarında çocuğun fiziksel, cinsel ve psikolojik olarak bütünlüğüne saygı duyulması gerektiğini vurgulamıştır.

Gizliliğin korunması hakkı

Her çocuk sporcunun aile hayatında olduğu gibi günlük yaşantısının her alanında üstün menfaati düşünülmelidir ve her türlü kötü duruma karşı korunma hakkı vardır

(International Institute for Children's Rights, 2010). Çocuk Haklarına Dair Sözleşmesinin 16. maddesinde çocuk ile ilgili özel bilgilerin korunması ve müdahale edilmemesinden bahsedilmektedir (MEB, 1991). Buna göre spor ortamlarında çocuk spor sporcuların mahremiyetlerinin korunmasına özen gösterilmelidir (David, 2005: 226).

2.4.2. Antrenör

Antrenör ve antrenörlük mesleği

Spor, çocuk ve gençlerin sadece fiziksel gelişimine değil, aynı zamanda psikolojik ve sosyal açıdan gelişmesine katkı sağlamaktadır. Çocuklar spor aracılığıyla çevreyi tanımakta, bireylerle iletişime geçmekte, özgüveni artmakta, toplumda bir yeri olduğu görmektedir. Ayrıca kendi kendini kontrol edebilmeyi, konsantre olmayı ve başarılı olmak için motive olmasını sağlamaktadır (Sevim, 2010: 357). Sporda hedeflenen başarılarla ulaşmanın yolu, sporda eğitim ve öğretime gerekli önemi göstermeyi ve sporda eğitici kadroları çağdaş bilimsel kriterlere uygun şekilde yetiştirmekten geçer. Burada sporda eğitici kadro diye bahsedilen ve akla ilk gelen antrenördür. Sporun gelişmesinde ve istenilen amaçlara ulaşılmasında antrenörler oldukça önemli bir yere sahiptir ve sporun paydaşları olarak temel taşlarından biridir. Bu sebeple antrenörler ne kadar iyi eğitim alırsa, yetiştireceği sporcular da o kadar iyi performans gösterecektir (Sevim ve diğerleri, 2001: 15, 16).

Konter (1996) basit ve hususi olarak antrenörlüğü; spor ve sporcularla birlikte antrenörlerin aralarındaki etkileşimler neticesinde oluşan bilim ve sanat özelliğini bir arada bulunduran bir meslek olarak tanımlamıştır. Günümüzde antrenörlerin çocukların haklarını korumaya yönelik eğitimler aldığı görülmektedir. Ancak başarı odaklı ilerlemeye geçildiğinde bazı sorunlar ortaya çıkabilmektedir ve rekabet ortamının oluşturduğu kazanma arzusu, çocukların şiddete ve sömürüye maruz kalmasına neden olabilmektedir (David, 2005: 224). Bu nedenle spor ortamında istenilen davranışların oluşturulması ve sürdürülmesi, belirli etik kurallar dahilinde sporun gerçekleştirilmesi önem arz etmektedir. Antrenörler görev ve sorumlulukları üstlenmeli, ortak değerleri göz önünde bulundurarak davranmalıdır (Dolaşır, 2006: 12).

Antrenörün kişilik özellikleri

Her alanda olduğu gibi spor alanında da istenilen amaçlara ulaşmada iyi bir yol göstericiye ihtiyaç duyulmaktadır. Spor alanında istenilen amaçlara ulaşmada, kişisel becerilerin çok iyi olması istenilen hedeflere ulaşmakta yeterli gelmeyecektir. Bu nedenle bilimsel verilerden faydalanan, gelişime açık, üstün mesleki becerileri ve tecrübeleri olan kişilere ihtiyaç duyulmaktadır. İşte burada antrenörler devreye girmektedir. Buna göre istenilen özelliklere sahip antrenörleri belirlemek için yapılan araştırmalarda bazı kriterler sıralanmıştır. Sevim, Tuncel, Erol ve Sunay (2001) antrenör kişilik özelliklerini 14 ayrı başlık altında sıralamıştır. Bu başlıkları özetlemek gerekirse, spor alanındaki bilgi ve becerilerinin yüksek olması, her sporcuya aynı ilgi ve alakayı göstermesi, sporcularına karşı dürüst ve adil olması, sporcularının yeteneklerini ayırt edebilmesi, sporcularına karşı örnek bir birey olması, olaylar karşısında olgun olması, değişimlere açık olması, zeki olması, zorluklar karşısında ısrarcı ve inatçı olması, sabırlı olması, kendini kontrol edebilir olması, organizasyon becerilerinin olması, mizah yeteneğinin gelişmiş olması son olarak da çalışkan olması gibi başlıklardan bahsetmişlerdir. Genel olarak baktığımız zaman antrenörün, iyi bir branş bilgisinin yanı sıra kendini geliştirmiş genel kültürü yüksek bireyler olması beklenir. Ayrıca her insanda olması gereken kişilikli ve karakterli bireylerin özelliklerini bünyesinde barındırması gerektiği söylenebilir.

Antrenör- çocuk sporcu ilişkisi

Sporcu antrenör ilişkisi içerisinde, antrenörün anlayışlı, sakin, güven verici tutum içerisinde olması, sporcunun ona karşı duygularını ve düşüncelerini rahatlıkla anlatabileceği türde bir iletişim kurmasına yardımcı olacaktır. Bunun aksine sporcuyu yanlış yaptığı bir eylem sonucu suçlamak, aşağılamak, olumsuz geri bildirimler yapılması farklı sonuçlar doğurabilir. Yapılması gereken doğru davranışı söylemek ve bu davranışı bulma konusunda yardımcı olmaktır (Kuter ve Öztürk, 1997: 76, 77).

Antrenörler ile sporcu arasında tek taraflı bir mesajlaşma söz konusu olabilir. Yani antrenörler, yapılması gerekenler ya da yapılmaması gerekenler, ne yenilmesi gerektiği ne yenilmemesi gerektiği, hatta ne zaman uyunması gerektiği gibi birçok talimat göndererek tek taraflı bir iletişim içerisinde olurlar. Oysaki hiçbir sporcu başarısızlık için bu yola çıkmamıştır ve her sporcunun kendi sorumluluğunun farkında olduğunu bilmek gerekir.

Buna göre antrenörün, sporcularının görmüş olduğu hatalarını belirleyerek onlara talimatlar vermek yerine, onları dinlemeli ve düşüncelerine önem vermelidir. Aynı zamanda sporcuya yapmış olduğu tespitler ve düşüncelerin önemsendiği de hissettirilmelidir (Kuter ve Öztürk, 1997: 76, 77).

Hangi spor dalında olursa olsun bir sporcu başarıya ulaşmak için mutlaka iyi bir antrenörün desteğine ihtiyaç duyar. Ancak bir antrenörün tek işi sporcu çalıştırmak ya da sporun nasıl yapılacağını göstermek değildir. Antrenör bilimin birçok alanından faydalanarak buradan aldığı bilgileri sporcuya aktarır. Böylece bilimsel antrenman metotlarıyla sporcuyu amaçları doğrultusunda hazırlayan, yönlendiren bir antrenör, sporcuyu istenilen noktaya taşıyabilir (Sevim ve diğerleri, 2001: 17).

Sporcunun gelişiminde antrenörün rolü

Antrenör, sporcuların spor alanında yapması gereken kuralları ve taktikleri öğreten, sahip oldukları yetenekler doğrultusunda onları müsabakaya hazırlayan bireylerdir. Sporcuların artı ve eksilerinin farkında olmalı, onları fiziksel ve psikolojik açıdan yarışmalara hazırlamalıdır. Bu bağlamda antrenörlerin sporcu ile olan ilişkisi önem taşımaktadır (Dolaşır, 2006: 13). Çocukların spora katılımında antrenörlerin davranışı etkili olabilmektedir. Antrenörler sporcu için sadece spor ortamında etkili olmakla kalmamakta, ayrıca yaşamının diğer alanlarına da etki edebilmektedir. Günlük yaşamlarında ihtiyaç duyduklarında bir ebeveyn rolü üstlenebilmektedirler. Antrenör çocuklara eşit davranmalı, hem sözleriyle hem de davranışlarıyla kazandırmak istenilen değer ve tutumları ifade edebilmeli, ortamda herkesin katılımını ve eğlenmesini sağlamaya özen göstermelidir (Smoll ve Smith, 2002: 211).

Antrenörler, spor ortamının temelini oluşturmaktadır. Antrenörlerin eğitiminin iyi olması, onlara kullanacakları imkânların sağlanması ve bu imkânlarla kendi yeteneklerini geliştirmesi çok önemlidir. Bu şekilde hazır bir antrenör, yetiştireceği sporcuların da aynı şekilde başarılı ve iyi bir performansa sahip olmasına katkı sağlayacaktır. Bu nedenle antrenörlerin eğitimleri ve yeterlikleri sporcu eğitiminde de önem arz etmektedir (Dolaşır, 2006: 14).

2.5. Tutum

Tutum, direk gözlemlenememekte, sözlü olarak ifade edilebilmekte ya da davranışla gösterilebilmektedir. Bir tutumu anlayabilmek için bireyin davranışlarını ve tepkilerini takip etmek gerekmektedir (Baysal ve Tekaraslan, 2004: 302). Kişinin bir davranışı gerçekleştirmesini, nesnelere yönelik bilgilerini ve duygularını tutum belirler (Kağıtçıbaşı, 1999: 104; Oppenheim, 1983). Tavşancıl (2010: 67) bireyin bir konuya yönelik düşüncelerinde, duygularında ve davranışlarında bütün ve tutarlı olmasının bireyin sahip olduğu tutumundan kaynaklandığını ifade etmiştir. Bireyin sergilediği bir davranıştan o konuya yönelik ne gibi bir tutuma sahip olduğunu varsayılabilir.

Tutumun var olabilmesi için bilişsel açıdan bir değerlendirme yapılması gerekmektedir. Kişiler yaşantılar sonucunda edindikleri bilgiler doğrultusunda tutum oluştururlar ve bu tutumlar sadece bilişsel olarak değil, aynı zamanda duygu ve davranışları da içerir (Kağıtçıbaşı, 1999: 106). Kişilerin etrafında var olan olguya yönelik verdiği tepkiler tutumunu gösterir. Herhangi bir olay yaşandığında bireyin yapacağı varsayılan ve ondan beklenen davranışlardır. Tutum sadece bir olaya karşı değil, soyut kavramlara veya durumlara karşı da olabilir (İnceoğlu, 2004: 13). Bireyler geçmişte yaşadıkları bir olayı düşünerek, ne tür bir tutum eğilimi göstereceklerini belirlerler (Sakallı, 2001: 106). Tutum eğilimi bir olaya, bir nesneye, herhangi bir probleme ya da bilgi edinilen bir duruma karşı olabilmektedir. Tutum davranışın kendisi değildir, ortaya çıkan davranışı oluşturur. Bir durum ile ilgili belirgin bir tutumu olan bireyin, durum karşısında vereceği tepkinin nasıl olacağını tahmin etmek mümkün olabilir (Başaran, 1996: 293).

2.5.1. Tutumun öğeleri

Tutumlar, herhangi bir olay, olgu ve bireye karşı olabilmektedir. Bu tutumların zihinsel, duyuşsal ve davranışsal öğeleri bulunmaktadır (Freedman, Sears ve Carlsmith, 1998: 319). Bu öğelerin varlığı, herhangi bir şeye karşı tutum oluşmasını sağlar (İnceoğlu, 2004: 25). Bu oluşan tutum, bireyin olgu ile ilgili düşüncesini, duygusunu ve nasıl davranacağını gösterir (Sakallı, 2001: 108). Bireyin bir nesneye yönelik sahip olduğu tutum bilinirse, bireyin vereceği tepki önceden tahmin edilebilir ve tespit edilebilir (Shaw ve Wright, 1967: 1). Tutum, her üç öğeyi içerdiği gibi, yalnızca bilişsel ya da duyuşsal olarak da değerlendirilebilir (Bohner ve Wänke, 2004: 5).

Bilişsel, duyuşsal ve davranışsal konuları içeren tutumlar, bir duruma karşı olan tepkiyi ifade etmektedir. Tutum nesnesi soyut, somut, canlı, cansız, birey ya da gruplar ile ilgili olabilir (Bohner ve Wänke, 2004: 5). Wagner'e göre tutumun oluşabilmesi için nesnelere yönelik olan fikir ve inancı oluşturan bilişsel ögeye, nesneyi değerlendiren ve sahip olunan duyguyu ifade eden duyuşsal ögeye, bir nesneye karşı yöneltilen davranışı belirten davranışsal ögeye ihtiyaç duyulmaktadır (Tekindal, 2015: 5). Tutumun üç tane ögesi bulunmaktadır:

Bilişsel öge, bireyin sahip olduğu düşünce ile ilgilidir. Bireyler yaşantıları sonucunda edindikleri bilgiler doğrultusunda tutumu oluşturmaktadır. Bu oluşan tutumlar bilişsel ögeyi oluşturur. Bir olguya karşı tutumun oluşabilmesi için doğrudan veya dolaylı olarak o olguyla ilgili bilgiye sahip olunması gerekmektedir. Bir olguyla ilgili herhangi bir bilgi yoksa o zaman tutum oluşamaz. Bir konu hakkında ne kadar bilgimiz olursa tutumumuz o kadar kalıcı olur. Ancak ilerleyen zamanlarda o konuya yönelik yeni ve değişik bir bilginin edinilmesiyle tutum değişikliği oluşabilmektedir (İnceoğlu, 2004: 30). Bireyler konuya ilişkin ne kadar çok bilgiyi barındırırsa, o ölçüde ilgi duyar. Bu doğrultuda o konuya yönelik ilgisi artar ve olumlu yönde tutumunun oluşmasına katkı sağlar (Başaran, 1996: 294).

Duyuşsal öge, bireyin önceden etkileşim yaşadığı bir olgu karşısında olumlu ya da olumsuz açıdan tutum geliştirmesidir. Bireyin tutumunun nasıl olacağı, önceden deneyimlemiş olduğu durum ile ilgili olarak değişmektedir. Duygusal tutumda, bireyin olumlu veya olumsuz duygu oluşturabilmesi için yalnızca bu öge yeterli değildir. Aynı zamanda bireyin yaşantısı ile ilgili birikimleri ve deneyimleri de etkili olmaktadır (İnceoğlu, 2004: 26). Geçmişte yaşanmış ve duygusal ögesi yüksek olan tutumlar kalıcılığı yüksektir ve değiştirmek güçtür. Özellikle bireyin kendi kişiliği ile ilgili olan tutumların değişmesi daha zor olmaktadır (Baysal ve Tekarslan, 2004: 301).

Davranışsal öge ise, bireyin bir olgu ile tutumunu davranış eğilimiyle göstermesidir. Bu davranış eğilimi doğrultusunda bireyin nasıl bir davranış sergileyeceği ve tutumunun nasıl olduğu anlaşılabilir. Davranışsal eğilimler gözle görülebilir ve bu eğilimler bireyin var olan alışkanlıklarını da yansıtır. Önceden edinilmiş bilgilerle ortaya çıkan bu alışkanlıklar, tutum olgusuna yönelik davranışı da etkilemektedir (Baysal ve Tekarslan, 2004: 302).

2.5.2. Tutumun özellikleri

Tutumun bilişsel, duyuşsal ve davranışsal öğeleri doğrultusunda birçok özellikleri de bulunmaktadır (İnceoğlu, 2004: 45).

- Tutum doğuştan var olan bir şey değildir. Yaşantılar sonucunda kazanılan eğilimdir. Kolay değişim göstermez. Ancak var olan tutum bazı olaylar doğrultusunda değişiklik gösterebilir (Tavşancıl, 2010: 72).
- Tutumların konuları vardır. Bu konulara göre tutumun türü belirlenir. Bireyler yaşadıkları ve deneyimledikleri olay, olgu, soyut ve somut her şey tutum konusu olabilir (İnceoğlu, 2004: 46).
- Tutum bir duruma karşı gösterilen davranıştan ziyade o duruma yönelik verdiği tepki eğilimidir (Summers, 1977: 2).
- Tutumların ölçüldüğü zamana dikkat etmek gerekir. Davranışların incelendiği ve tutumun ölçüldüğü zaman ne kadar yakın olursa, doğru sonuç alma ihtimali artacaktır (Tavşancıl, 2010: 93).
- Tutumlar nispeten kalıcıdır. Ancak tutumun oluşmasındaki geçmiş deneyimler, tutumların ilişkisi ve değişen süreç tutumlarda farklılık oluşmasına neden olabilmektedir (Shaw ve Wright, 1967: 7).
- Tutumlar olumlu ya da olumsuz olabilir. Bireyler bir konuya yönelik olumlu, nötr ve olumsuz şeklinde değişen değerlendirmelerdir (Shaw ve Wright, 1967: 7).
- Bireylerin yaşantılarındaki değer, inanç ve deneyimler tutumun esnekliğini ve katılığını etkilemektedir. Bazı bireyler baskı altında kaldığında tutumu değiştirmekte ve bu tutumun esnekliğini göstermektedir. Ancak bazıları ise baskı karşısında tutumlarını devam ettirmekte ve bu da tutumun katılığını ortaya koymaktadır (İnceoğlu, 2004: 51).
- Doğrudan veya dolaylı yoldan edinilen bilgiler tutumu etkilemektedir. Yaşanılan olaylar tutumu doğrudan etkilediği gibi, okuyarak da dolaylı yoldan bir konuya karşı tutum geliştirilebilmektedir (İnceoğlu, 2004: 52).

2.6. İlgili Araştırmalar

Çetinkaya (1998) araştırmasında, öğretmen ve öğrencilerin çocuk haklarına yönelik görüşlerini belirlemeyi amaçlamıştır. Araştırmada, İstanbul ilinin Kadıköy, Kartal ve Beşiktaş ilçelerinde yer alan 6, 7 ve 8. sınıflarında okuyan öğrenciler ile aynı okulda görev

yapan öğretmenlere yer verilmiştir. Bu araştırmanın sonucunda, öğretmenlerin ve öğrencilerin çocuk haklarına yönelik görüşleri arasında anlamlı fark bulunmuştur. Öğretmenlerin kıdem ve branşlarına göre farklılıklar tespit edilmiştir. Öğrencilerin ise yaş, cinsiyet, okul türü, anne babanın eğitim düzeyine göre çocuk haklarına yönelik bakış açısında farklılıklar görülmüştür.

Morine (2000) yaptığı çalışmada çocukların ve ailelerinin çocuk haklarına ve aile ilişkilerine yönelik tutumlarını incelemiştir. Bu çalışmada çocukların ve ailelerin, ebeveynlik tarzlarına yönelik algıları, duygusal özerklik ve aile kavramları araştırılmıştır. 5 ve 6. sınıfta okuyan 32 öğrenci ve ailelerine uygulanmıştır. Çalışmada çocuk haklarına, ebeveynlerin davranışlarına ve katılımına, ailenin karar verme sürecine ilişkin tutumları incelenmiştir. Çalışma sonucunda, çalışmaya katılanların bakım ve korunma haklarına ilişkin tutumlarının ebeveyn duyarlılığıyla olumlu yönde ilişkisi olduğu görülmüştür. Çocukların kendilerini ilgilendiren kararları vermelerine yönelik tutumları, aile içinde karar alabilme durumuyla olumlu ilişkisi olduğu görülmüştür.

Shumba (2003) çalışmasında, öğretmen adaylarının ve öğretmenlerin, Birleşmiş Milletler Çocuk Hakları Sözleşmesinin kamuda yer alan yönetmeliklerde bulunan çocuk haklarına yönelik sahip oldukları bilgileri incelemiştir. Çalışmanın sonucuna göre, öğretmenlerin genelinin öğretmenlik eğitimini alırken çocuk haklarına yönelik bilgileri edindiği ifade edilmiştir. Ayrıca öğretmenler müfredatın yararlı olduğunu düşünürken, öğretmen adaylarının çoğunluğu var olan yönetmeliklerin yeterli ve çağdaş olmadığını, yenilenecek çağın gerekleri doğrultusunda güncellenmesi gerektiğini düşünmektedir. Öte yandan eğitim sisteminin yanı sıra çocukların içerisinde olduğu bütün kurumlarda çocuklarla temas içerisinde olan bütün kişilere ulusal ve uluslararası düzenlemelerin öğretilmesine yönelik hizmet içi eğitim programlarının hazırlanması gerektiği kanısına ulaşılmıştır.

Fazlıoğlu (2007) yapmış olduğu çalışmada, öğretmen ve yöneticilerin Birleşmiş Milletler Çocuk Hakları Sözleşmesinde yer alan haklar konusundaki bilinç düzeylerini incelemiştir. Çalışmaya İstanbul ili Maltepe ilçesinde görev yapan 318 öğretmen ve 50 okul yöneticisi katılmıştır. Çalışmanın sonucunda öğretmen ve yöneticilerin çocuk haklarına yönelik bilinç düzeyleri arasında farklılık bulunmamıştır. Öğretmenlerin kıdemlerine göre bilinç düzeylerinin değiştiği görülmüştür. Buna göre çalışma yılı arttıkça çocuk hakları bilinç

düzeylerinin de arttığı görülmemiştir tam tersine kıdemi düşük olan öğretmenlerin bu konuya daha yakın olduğu görülmüştür.

Karaman Kepenekci ve Baydık (2009) zihin engelliler öğretmeni bölümünde okuyanların çocuk haklarına yönelik tutumlarını incelemiştir. Araştırmanın örneklemini Ankara Üniversitesi'nde Eğitim Bilimleri Fakültesi'nde farklı bölümlerde okuyan 1 ve 4. sınıf öğrencilerinden oluşan 287 öğrenci oluşturmaktadır. Araştırmanın sonucunda, cinsiyet, yaş ve sınıf düzeyinin çocuk haklarına yönelik tutum üzerinde etkisinin olmadığını tespit etmiştir.

Uçuş Güldalı (2009) yaptığı çalışmada, Çocuk Hakları Sözleşmesinin ilköğretim programında olması ve okullarda uygulamasına yönelik öğretmenlerin ve okul yöneticilerinin görüşlerini incelemiştir. Araştırmada 1-8. sınıf eğitim programlarının kazanımı, içeriği, öğrenme ve öğretme durumlarını incelemiş, alakalı olan bölümler sözleşmeye göre ilişkilendirilmiştir. Araştırmanın sonucunda, çocuk hakları sözleşmesinin okullarda yer almasına yönelik öğretmenlerin ve okul yöneticilerinin çocuk hakları ile ilgili yeterli bilgisi olmadığı, çocuk hakları ile ilgili doğrudan uygulamalar yapmadıkları, ders müfredatında yer aldığı öğrencilere sunulduğu görülmüştür.

Ejeh ve Akinola (2009) araştırmalarında, Nijerya'daki Ile Ife ilçesinde yer alan ilkokuldaki öğrencilerinin sahip oldukları haklarının ne ölçüde farkında olduklarını ve bu haklarını kullanmalarına yönelik görüşlerini tespit etmeyi amaçlamışlardır. Araştırma ilçedeki yer alan dört ilkokuldan 144 öğrencinin katılımıyla yapılmıştır. Araştırmanın sonuçlarına göre, çocukların sahip oldukları haklarına yönelik farkındalıklarının düşük olduğu görülmüştür. Ayrıca çocukların dörtte üçünün çocuk haklarına gerek olmadığı kanaatinde olduğu tespit edilmiştir.

Yurtsever (2009) yaptığı çalışmada, ebeveyn çocuk hakları tutum ölçeğini geliştirmiş ve ebeveynlerin çocuk haklarına yönelik tutumlarını farklı değişkenlere göre incelemiştir. Araştırmada 6-14 yaşları arasında çocukları olan ebeveynler ele alınmıştır. Araştırmanın sonucunda çocuk haklarına yönelik tutum ölçeği "bakım ve koruma" ve "kendi kendine karar verme" olarak iki değişken altında belirlenmiştir. Ayrıca ebeveynlerin çocuk haklarına yönelik tutumlarında, aile ve çocuğa yönelik değişkenlerin etkisi olduğu görülmüştür.

Howe ve Covell (2010) yapmış olduđu arařtırmalarında, çocukların okul eđitiminde Birleřmiř Milletler Çocuk Haklarına Dair Sözleşmesinde yer alan temel haklarla ilgili eđitimlerinin öđretilmesi konusunu ele almıřlardır. Bu çalışmada sadece çocuklara verilmiř olan hakların yetiřkinler tarafından uygulanması deđil, çocukların da bu hakları ve sorumluluklarını bilmesi gerektiđini vurgulamıřtır.

Deb ve Mathews (2012) yapmış oldukları arařtırmalarında, Hindistan'daki öđretmen ve ebeveynlerin çocuk haklarına yönelik çocuk haklarına yönelik tutumlarını incelemiřlerdir. Yapılan bu arařtırmaya 300 ebeveyn ve öđretmen katılmıřtır. Arařtırmanın sonucuna göre öđretmenlerin ve ebeveynlerin çođunluđunun sađlık hakkı, eđitim hakkı, çocuk yařta evlilik, çocuk iřçiliđi konularına karřı olumlu tutumlara sahip oldukları tespit edilmiřtir. Buna karřın katılımcıların yaklařık olarak dörtte biri çocukların ifade ve örgütlenme haklarına karřın olumsuz tutum içerisinde oldukları görölmüřtür.

Mataga Tintor (2013) arařtırmasında, çocukların gelişim ve yetiřtirilmesinde etkili olan çocuk haklarının lokal düzeyde gerçekleştirilmesinde çocukların, ebeveynlerin ve öđretmenlerin bakıř açılarıyla incelemiřtir. Arařtırmanın verileri Hırvatistan'ın Velika Gorica kasasındaki 13 çocuk, 9 ebeveyn ve 10 öđretmen ile yapılan nitel görüřme yoluyla toplanmıřtır. Arařtırmanın sonucunda çocukların sahip oldukları farklı özelliklere rađmen, çocuk hakları kavramını algılamalarındaki temel unsur yetiřkinlerden saygı ve takdir görmek olduđu ifade edilmiřtir. Yetiřkinler açısından ise çocuk hakları kavramının algılanması, çocukların yeteri kadar olgunluđa eriřmemiř olması ve korunmaya muhtaç olması ve kendi kararlarını verecek yetkinliđe sahip olmamaları düşüncesiyle bu haklara ihtiyaçları olduđu belirtilmiřtir. Çocuklar, ebeveynler ve öđretmenler çocuk hakları ile psikolojik dayanıklılık arasında anlamlı bir iliřkinin olduđunu ifade etmiřlerdir.

Merey (2013) sosyal bilgiler öđretmen adayları üzerinde yaptıđı arařtırmada, çocuk hakları eđitimine yönelik tutumlarını incelemiřtir. Arařtırmanın örneklem grubunu 10 farklı üniversiteden 4. sınıfta okuyan 451 öđretmen adayı oluřturmuřtur. Bu arařtırmanın sonucunda arařtırmaya katılan annelerin eđitim düzeyi ile çocuk haklarına yönelik tutumları arasında ters iliřkinin olduđunu tespit etmiřtir. Ayrıca yařın, cinsiyetin, gelir düzeyinin, baba eđitim düzeyinin, çevrenin ve eđitim alma durumunun çocuk haklarına yönelik tutumu etkilemediđi görölmüřtür.

Maboe (2013) yaptığı çalışmasında, çocuk haklarına yönelik yeni bir yaklaşım modeli ortaya koymuştur. Bu amaçla öğretmenlere yardımcı olacak, çocuk haklarına saygı duymalarını ve bu konuda bireyleri teşvik etmeyi amaçlayan bir model sunulmuştur. Araştırmanın sonucuna göre öğretmenlere faydalı olacağı düşünülen iki farklı model ortaya çıkartılmıştır. Bu hazırlanan modeller, çocuk hakları ve insan hakları nezaretinde ele alınarak yapılmıştır.

Yaşar Ekici (2014) öğretmen adaylarına yönelik yaptığı çalışmada, çocuk haklarıyla ilgili tutumlarını farklı değişkenler açısından incelemiştir. Araştırmanın örneklemini, İstanbul ilinde bir üniversitede pedagojik formasyon eğitimi alan 135 öğretmen adayı oluşturmaktadır. Bu araştırmanın sonucunda adayların çocuk haklarına yönelik tutumları, yaşa, medeni durumuna, mezun olduğu üniversitenin türüne, çocuk haklarıyla ilgili eğitim alma durumuna, ülkedeki çocuk haklarına dair algılarına, çocukluk çağlarında kendilerine yönelik olan davranışlara karşı algılarına göre farklılaşmadığı sonucuna varılmıştır. Ayrıca cinsiyete, öğretmenlik mesleği tercih nedenine, mezun olduğu lisans programına göre farklılıkların olduğunu tespit etmiştir.

Akgül (2015) yaptığı araştırmada, ilkokul öğrenci velilerinin çocuk haklarına yönelik görüşlerini incelemiştir. Araştırmada 533 ilkokul öğrenci velisi yer almıştır. Araştırma sonucuna göre genel olarak velilerin çocuklar için tüm temel hakların önemli olduğu görülmüştür. Velilerin önem sırasına göre, yaşama, gelişim, eğitim ve korunma hakkını daha çok önemsedikleri görülmüştür.

Eliasson (2015) yaptığı araştırmasında İsveç'teki spor kulüplerinde yer alan çocuk sporcu ve antrenörlerin çocuk hakları ve Birleşmiş Milletler Çocuk Hakları Sözleşmesinin hakkındaki bilgi düzeylerini incelemiştir. Araştırmanın örneklemini, 2011-2012 yıllarında spor yapan çocuklar ve antrenörler oluşturmuştur. Araştırmanın sonucunda spor kulüplerindeki çocuk sporcular ve antrenörlerin, çocuk hakları konusunda yeterli derecede bilgiye sahip olmadıklarını tespit etmiştir. Ayrıca çocukların ve antrenörlerin Birleşmiş Milletler Çocuk Hakları Sözleşmesi hakkında da yeterli bilgiye sahip olmadıklarını belirlemiştir.

Koran (2015) öğretmenlere verilen çocuk hakları ve hak ihlalleri eğitiminin değerlendirilmesi üzerine nitel bir çalışma yapmıştır. Araştırmanın örneklemini okul

öncesi ve ilkokullarda görevli olan 18 öğretmen oluşturmuştur. Araştırmanın sonucunda, çocuk haklarına ve hak ihlallerine yönelik bilgi edinerek, alınan bu eğitimlerle kendi eğitim ortamlarında hak ihlalini içeren davranışlara yönelik farkındalıklarının olduğu sonucuna varmıştır. Ayrıca katılımcı öğretmenler, okulda çocuk koruma politikalarının eksik olduğunu ifade etmiştir. Dahası araştırmaya katılan öğretmenlerin çocukları, hakları konusunda bilinçlendirmek istediklerini ancak bu konuda daha kapsamlı eğitimlere ihtiyaçları olduğunu belirtmişlerdir.

Karcı (2016) araştırmasında ilköğretim 4. sınıf öğrencilerinin, çocuk haklarıyla ilgili farkındalıklarını etkileyen unsurları incelemiştir. Yapılan araştırmada Ankara ili Çankaya ilçesindeki bir devlet okulunda ve bir özel okulda olan 4. sınıf öğrencilerine yer verilmiştir. Bu araştırmanın neticesinde, çocukların kendi haklarına yönelik farkındalıklarının olduğu tespit edilmiştir. Sadece sağlık ve eğitim hakkına yönelik farkındalık düzeyleri, okudukları okulun ekonomik düzeyi açısından anlamlı farklılık göstermiştir.

Ellingsen ve Danielsen (2017) yaptıkları nitel araştırmada antrenörlerin sporculara yönelik yetenek ve yetenek gelişimleri hakkındaki düşüncelerini incelemiştir ve aynı zamanda bu görüşlerini çocuk hakları özelinde irdelemiştir. Araştırmanın örneklemini futbol, yüzme jimnastik ve kayak branşlarındaki sekiz profesyonel antrenör oluşturmuştur. Araştırmanın sonucunda antrenörlerin çocuk hakları konusunda açık ve net ifadeler kullanmadığı tespit edilmiştir. Ayrıca antrenörlerin, çocukların profesyonel olma yaşı ve fiziksel özelliklerin önemi konusunda farklı görüşleri olduğu ve bazılarının bu durumla ilgili çocuk hakları ihlalinin yaşandığını ifade ettikleri görülmüştür.

Eliasson, Karp ve Wickman (2017) yaptıkları araştırmada Lift for Sport programı dahilinde İsveç spor kulüplerinin proje uygulamaları aracılığıyla çocuk haklarına yönelik spor uygulamalarının planlı şekilde gelişimini incelemiştir. Veriler, büyük ölçekli bir araştırma projesinden elde edilmiştir. Herkes için spor programını değerlendiren ve beş farklı spor organizasyonundaki 2563 başvuruyu değerlendiren bir projedir. Spor kulüpleri tarafından yapılan finanse edilen kalkınma uygulamalarını analiz etmiştir. Sporda çocukların güvenliği, gençlerin görüşleri, çocuk sporunun etiği, spordan dışlanma kategorilerinde çocuk haklarına yönelik başvuruların %2,4 olduğu görülmüştür.

Demirtaş (2019) yaptığı araştırmada, Türkiye’de geçerli olan çocuk hakları ve kamu politikalarının halk tarafından nasıl algılandığının belirlenmesi amaçlanmıştır. Halkın bu konuyla ilgili algısını belirlemek için saha çalışmaları yapılmıştır. Araştırmada Konya il merkezinde 18 yaş üstünde olan 598 Türkiye Cumhuriyeti vatandaşlarına yer verilmiştir. Bu araştırmanın sonucunda ise bireyler Türkiye’de uygulamada olan çocuk politikalarının güncellenmesini ve etkili yeni kamu politikalarının hazırlanması gerektiğini ifade etmişlerdir.

Çarıkcı (2019) yapmış olduğu araştırmasında, ilkokul 4. sınıf öğrencilerinin çocuk hakları eğitimi programı doğrultusunda, çocuk haklarına yönelik tutum ve farkındalıkları incelenmiştir. Sosyal bilgiler dersinin öğretim programları incelenip çocuk haklarına yönelik kazanımlar belirlenmiş ve aktif öğrenme usulleri, oyun ve drama faaliyetlerinden yararlanılarak çocuk haklarının belletilmesini amaçlayan çocuk hakları eğitim programı hazırlanmıştır. 13 hafta boyunca haftada iki ders olarak 26 ders uygulanmıştır. Araştırma İstanbul ili Pendik ilçesinde olan 1 devlet ilkokulunun 4. sınıfındaki 42 öğrenciye uygulanmıştır. Nicel ve Nitel yöntemler birlikte kullanılarak gerekli veriler toplanmıştır. Araştırmanın sonucunda, uygulanan program öğrencilerin, çocuk haklarına yönelik bilgi, tutum ve farkındalıklarında pozitif yönde artışların olduğu görülmüştür.

Gür (2019) yaptığı araştırmada ebeveynler, öğretmenler ve yöneticiler açısından çocuk haklarına yönelik görüş ve uygulamaları incelemiştir. Araştırmanın örneklem grubunu ana okullarda görevli okul öncesi kurumunda görevli 6 yönetici, 11 kişiden oluşan okul öncesi öğretmeni ve bu kurumda çocukları olan 14 ebeveyn oluşturmuştur. Araştırma sonucunda ebeveynler çocuğu tanımlarken özgürlük; yöneticiler ve öğretmenler ise çocuğu tanımlarken sevgi ve saflık olarak tasvir etmiştir. Çocuk hakları ile ilgili görüşlere bakıldığında aile, yönetici ve öğretmenlerin çocukların gelişim ve katılım hakkı üzerinde daha çok durduğu ancak yaşama ve korunma hakkına ise yeteri kadar yer vermedikleri görülmüştür.

Küçük Alemdar ve Yılmaz (2019) pediatri hemşireleri ile yaptığı araştırmada, çocuk haklarına yönelik tutumlarını incelemiştir. Araştırmanın örneklemini 68 hemşire oluşturmuştur. Araştırmanın sonucunda hemşirelerin çocuk haklarıyla ilgili olumlu tutuma sahip olmalarına rağmen, çocuk haklarıyla ilgili yeteri kadar bilgiye sahip olmadıkları tespit edilmiştir.

Stamatovic ve Zunic Cicvaric (2019) arařtırmalarında, ilkokul öğrenci ve öğretmenlerinin çocuk hakları ile ilgili bilgi düzeylerini incelemek ve bu haklara yönelik ne derece saygı duyulduğunu belirlemeyi amaçlamışlardır. Arařtırmada 351 ilkokul öğrencisi ve 231 öğretmene yer verilmiştir. Bu çalışmada nitel yöntem kullanılarak katılımcılarla görüşmeler yapılmıştır. Arařtırma sonucuna göre öğrenciler çocuk hakları ile ilgili bilgi düzeylerinin yeterli olmadığı, ancak bu bilgilere öğretmenlerin aracılığıyla ulaşmayı hedefledikleri görülmüştür. Yapılan çalışmada öğrenciler ve öğretmenlere göre en az saygı duyulan hak kavramı, ifade özgürlüğü ve karar alma süreçlerine ilişkin katılımları olmuştur.

Bulut'un (2020) yaptığı çalışmada, okul öncesi öğretmenlerin, öğretmen adaylarının ve okul öncesi bölümlerinde okuyan öğrencilerin velilerinin çocuk haklarına yönelik tutumlarını incelemiştir. Arařtırmanın örneklemini Erzurum ilinde merkez ilçelerindeki okul öncesi eğitim kurumlarında görevli olan 71 öğretmen, okul öncesi bölümlerinde okuyan 245 öğrenci velisi ve farklı illerde okuyan 97 okul öncesi öğretmeni adayından oluşmaktadır. Arařtırmanın neticesinde okul öncesi öğretmeni adaylarının, öğretmenlerin ve ebeveynlerin çocuk haklarına yönelik tutumlarında anlamlı farklılıkların olduğunu tespit edilmiştir.

Ezer ve Ulukaya Öteleş (2020) sosyal bilgiler alanında öğrenim gören öğretmen adayları üzerinde yaptığı çalışmada, çocuk haklarına yönelik tutumları incelemiştir. Arařtırmanın örneklemini bir devlet üniversitesinde sosyal bilgiler öğretmenliği bölümünde okuyan, 1 ve 4. sınıflarda eğitim alan 88 öğretmen adayı oluşturmuştur. Arařtırmanın neticesinde öğretmen adaylarının çocuk haklarına ilişkin tutumlarının olumlu olduğu görülmüştür. Ayrıca kadın öğretmen adaylarının erkek öğretmen adaylarına göre tutumlarının daha yüksek olduğu tespit edilmiştir.

Soylu (2021) yaptığı çalışmasında okul öncesi eğitim kurumlarında çalışan yöneticilerin ve öğretmenlerin çocuk haklarına yönelik kavramsallařtırmalarını incelemiştir. Arařtırmanın örneklem grubunu özel ve devlet okullarında görevli 4 öğretmen ve 4 yöneticiden oluşturmuştur. Arařtırmanın sonucunda, öğretmenlerin ve yöneticilerin çocuk haklarıyla ilgili farkındalıklarının olduğunu tespit etmiştir. Ayrıca öğretmenlerin çocuk hakları sözleşmesine dair teorik bilgilerinin yöneticilere göre daha fazla olduğu belirtilmiştir.

Aslan (2022) yaptığı araştırmasında sosyal bilgiler öğretmen adaylarının çocuk haklarıyla ilgili olarak tutumlarını farklı değişkenlere göre incelemiştir. Araştırmanın örneklem grubunu 177 sosyal bilgiler öğretmen adayı oluşturmuştur. Araştırma sonucunda adayların çocuk hakları ile ilgili tutumlarının çok yüksek olduğu tespit edilmiştir. Ayrıca kadın katılımcıların erkeklere göre tutumlarının yüksek olduğu görülmüştür.

Özel (2023) yaptığı çalışmada ailelerin çocuk hakları ile ilgili tutumları ve çocuk haklarını uygulama düzeyleri farklı değişkenlere göre incelemiştir. Araştırmanın örneklemi 472 ebeveyn oluşturmuştur. Araştırma sonucunda ailelerin çocuk hakları ile ilgili tutumları ve hakları uygulama düzeyleri; öğrenim düzeyinde, aylık gelir düzeyinde, çalışma koşulunda, sahip olunan çocuk sayısında anlamlı farklılık oluşturmuştur. Ayrıca ailelerin çocuk hakları ile ilgili tutumları ve hakları uygulama düzeylerinin arasında orta seviyede pozitif ilişkinin olduğu belirlenmiştir.

Demir (2023) yaptığı çalışmada okul öncesi öğretmeni olacak kişilerin çocuk sevmeye düzeyleri ve çocuk hakları ile ilgili tutumların arasındaki ilişkiyi incelemiştir. Bu araştırmanın örneklemi 206 okul öncesi öğretmen adayı oluşturmuştur. Araştırmanın neticesinde öğretmen adaylarının çocuk haklarına ilişkin tutumlarının olumlu olduğu tespit edilmiştir. Ayrıca çocuk sevmeye düzeyleri ile çocuk hakları ile ilgili tutumları arasında anlamlı ilişkinin olduğu ve çocuk sevmeye düzeyinin çocuk hakları ile tutumu yordadığı ifade edilmiştir.

3. YÖNTEM

Bu bölümde araştırmanın modeli, çalışma grubu, veri toplama araçları ve verilerin analizi ile ilgili bilgilere yer verilmiştir.

3.1. Araştırmanın Modeli

Antrenörlerin sporda çocuk haklarına yönelik tutumlarının tespit edilmesi için ölçülebilir sayısal verilerin elde edilmesinin, araştırmanın problem durumuna yanıt bulmak için en uygun yöntem olduğu tespit edilmiştir. Bu nedenle bu araştırma için en uygun veri toplama yöntemi olan nicel araştırma yönteminin kullanılması tercih edilmiştir. Belirtilen amaç muhtevasında yapılan bu araştırma tarama modeli niteliğindedir. Karasar'a (2007: 77) göre, tarama modeli eldeki bir durumu olduğu şekilde ifade eden nicel araştırma yaklaşımlarıdır. Nicel araştırma yöntemi, sayısal veri elde etmeye olanak sağlar (Cohen, Manion ve Morrison, 2018). Antrenörlerin sporda çocuk haklarına yönelik tutumlarına ilişkin beklenen yanıt türlerini elde etmek için, araştırmacının verileri frekans ve yüzde kullanarak analiz etmesine, sunmasına ve tartışmasına olanak sağladığı için nicel veri analizinin en uygun teknik olduğu belirlenmiştir.

Araştırma kapsamında antrenörlerin sporda çocuk haklarına yönelik bilişsel, duyuşsal ve davranışsal tutumlarını ortaya çıkarmak amaçlanmıştır. Bu bağlamda araştırmada sporda çocuk haklarına yönelik bir envanter geliştirilmiş ve geliştirilen bu envanter bilişsel, duyuşsal ve davranışsal üç alt ölçekten oluşmuştur. Ölçek; yaklaşım, inanç ve tutumları ölçmek için sıklıkla kullanılan bir tekniktir. Elde edilen verilerin çeşitlilik olasılığının azaltılması için fayda sağlamaktadır (Bryman, 2012). Bu doğrultuda, sporda çocuk haklarına yönelik tutum envanteri geliştirilmesinde ölçek geliştirme aşamaları takip edilmiştir. Geliştirilen envanter ile antrenörlerin sporda çocuk haklarına yönelik tutum düzeylerini tespit etmek ve antrenörlerin demografik özelliklerine göre alt ölçekten elde ettikleri puanlar arasındaki farklılıkları test etmek amaçlanmıştır.

3.2. Çalışma Grubu

Araştırmanın evrenini Gençlik ve Spor Bakanlığı'nda 2022-2023 döneminde antrenörlük vizesini yapan antrenör bireyler oluşturmuştur. Araştırmanın örneklemini ise Gençlik ve Spor Bakanlığı'nda 2022-2023 sezonunda vizesini yapan ve basit seçkisiz yöntemle seçilen, birinci aşamaya katılan 440 antrenör ile ikinci aşamaya katılan 586 gönüllü antrenör oluşturmaktadır. Birinci aşamaya katılan 440 antrenör esas evreye katılmamıştır.

Belirlenen evreni temsil edebilecek %95 güven aralığı ve 0.05 hata miktarı dikkate alınarak belirlenen örneklemin hesaplanmasında aşağıda yer alan eşitlik kullanılmıştır:

$$= \frac{n_0}{1 + \frac{n_0}{N}} \quad (3.1)$$

Eşitlik 3.1'de yer alan $n_0 = (t^2PQ)/d^2$ eşitliği ile hesaplanmakta, p (belirli bir özelliğe sahip olma) ve q (belirli bir özelliğe sahip olmama) anlamlılık değeri 0,05 alındığında, $pq=0,25$ olacağından ve çizelgede karşılık gelen t değeri 1,96 olduğundan 0,05 anlamlılık düzeyinde $n_0=384,16$ olarak hesaplanmaktadır (Büyüköztürk, Çakmak, Akgün, Karadeniz ve Demirel, 2012: 93). n_0 formülünde yer alan d^2 'deki d değeri araştırma evreninin özelliğine ilişkin yapılacak tahminle ilgili göz ardı edilmek istenen aralık genişliğini tanımlar ve en fazla $\pm 5,0$ puanı göz ardı edecekse d miktarı 0,05 olarak hesaplanır. Örneklemi hesaplariken formülde n_0 yerine konulduğunda;

$$= \frac{384,16}{1 + \frac{384,16}{3344}} = 344,57 = 345$$

olarak hesaplanmıştır.

Araştırma örneklemine ulaşmak için rastgele örneklem yöntemi kullanılmıştır. Örnekleme ulaşmak için kullanılan rastgele örneklem, evrende ele alınacak her bireyin eşit seçilme şansının olduğu ve seçilen bireylerin evreni temsil edebileceği örneklemdir (Creswell, 2017: 158). Geliştirilen envanterin asıl uygulama çalışma grubunun örneklemini oluşturan antrenörlerin demografik özelliklerine göre dağılımları Çizelge 3.1'de verilmiştir.

Çizelge 3.1. Antrenörlerin demografik özelliklerine ilişkin frekans ve yüzde dağılımları

	Kategoriler	<i>f</i>	%
Cinsiyet	Erkek	417	71,2
	Kadın	169	28,8
Yaş	18-25 Yaş	71	12,1
	26-35 Yaş	206	35,2
	36-45 Yaş	220	37,5
	46 Yaş ve Üzeri	89	15,2
Eğitim Durumu	Ortaöğretim ve Altı	34	5,8
	Ön Lisans	36	6,1
	Lisans	412	70,3
	Lisansüstü	104	17,7
Medeni Durumu	Bekâr	212	36,2
	Evli	374	63,8
Çocuk Sahibi Olma Durumu	Evet	336	57,3
	Hayır	250	42,7
Antrenörlük Kademeniz	1	96	16,4
	2	213	36,3
	3	200	34,1
	4-5	77	13,1
Çalışma Statünüz	Kamu	389	66,4
	Kulüp	168	28,7
	Yerel Yönetim	29	4,9
Çalışma Yılı	1-5 Yıl	217	37,0
	6-10 Yıl	140	23,9
	11-15 Yıl	139	23,7
	16-20 Yıl	48	8,2
	20 Yıl ve Üzeri	42	7,2
Kulüpte Lisanslı Sporcu Olma	Evet	508	86,6
	Hayır	78	13,3
Çocuk Haklarına Yönelik Eğitim Alma	Evet	253	43,2
	Hayır	333	56,8
Toplam		586	100,0

3.3. Veri Toplama Araçları

Araştırmada veri toplama aracı olarak “Kişisel Bilgi Formu” ve araştırmacı tarafından geliştirilen “Sporda Çocuk Haklarına Yönelik Tutum Envanteri (SÇHYTE)” kullanılmıştır.

3.3.1. Kişisel bilgi formu

Antrenörlere ait demografik bilgileri belirlemek için araştırmacı tarafından kişisel bilgi formu kullanılmıştır. Kişisel bilgi formu araştırmacı tarafından geliştirilmiş ve uzman görüşü doğrultusunda düzenlemeler yapılarak son halini almıştır. Kişisel bilgi formunda antrenörlerin cinsiyet, yaş, eğitim durumu, medeni durumu, çocuğu olup olmama durumu, antrenörlük kademesi, çalışma statüsü, antrenörlükte çalışma yılı, kulüpte lisanslı sporcu olma durumu ve çocuk haklarına yönelik eğitim alma durumu ile ilgili sorulara yer verilmiştir.

3.3.2. Sporda Çocuk Haklarına Yönelik Tutum Envanteri (SÇHYTE)

Sporda çocuk haklarına yönelik ölçeğin geliştirilmesi

Bu araştırmada sporda çocuk haklarına yönelik tutumun belirlenmesi için kullanılabilir geçerli ve güvenilir bir ölçme aracı geliştirmek amaçlanmıştır. Türkçe literatür incelendiğinde sporda çocuk haklarına yönelik tutumu ölçen herhangi bir ölçek bulunamamıştır. Bu nedenle ihtiyaç duyulan eksikliğin giderilmesi için ölçeğin geliştirilmesine karar verilmiştir. Baykul'a (2010: 313) göre geliştirme aşamasında;

- Hangi amaçla kullanılacağı belirlenmeli,
- Ölçülebilecek nitelikler saptanmalı,
- Maddeler yazılmalı,
- Maddelerin redaksiyonu yapılmalı,
- Deneme formu hazırlanmalı,
- Deneme uygulaması yapılmalı,
- Deneme uygulaması değerlendirme, madde analizi ve madde seçimi yapılmalı,
- Nihai test oluşturulmalı ve istatistikler tahmin edilmelidir.

Ölçek geliştirmede öncelikle ölçülmek istenilen konu net olarak belirlenmeli ve sadece ölçülmek istenilen konu dikkate alınarak sorular hazırlanmalıdır (Erkuş, 2006; Devellis, 2017: 125). Bu doğrultuda ölçek geliştirme sürecinde ilk olarak literatür taraması yapılarak sporda çocuk haklarına ilişkin kavramların neler olabileceği incelenmiştir. Dahası yurtiçi ve yurtdışı alanyazın incelenerek çocuk haklarına yönelik ölçek maddelerinde olabilecek

ifadeler tespit edilmiştir. Ayrıca tutum ölçeğinde olması gereken özellikler göz önünde bulundurulmuştur.

Sporda çocuk haklarına yönelik tutum envanteri geliştirilirken ilk olarak ölçülmek istenilen konuya yönelik literatür taraması sonucunda sınırlılıklar belirlenmiş ve Birleşmiş Milletler Çocuk Hakları Sözleşmesi temel olarak alınmıştır. Ayrıca çocuk haklarına yönelik yapılmış olan ölçme araçları ve uluslararası sözleşmeler de incelenerek ele alınması gereken kriterler belirlenmiştir. Ölçülmek istenilen konu ile ilgili kriterler tamamlandıktan sonra, tutum ölçme aracı geliştirilmesi için olması gereken özellikler, hususlar ve kuramsal yapı incelenmiştir. Bu doğrultuda tutumun geçmişten günümüze birçok tanımının yapıldığını ve farklı şekilde ele alındığı görülmüştür. Ortak kanıya varılamasa da sosyal psikologlar tutumu, bir nesneye yönelik düşüncelerin, duyguların ve davranışların bütünlüğü olarak ele almaktadır. Tutumun bilişsel, duyuşsal ve davranışsal üç ögesi olduğu ve bu ögelerin birbiriyle iç tutarlığa sahip olduğu varsayılmaktadır. Buna göre konuya yönelik bilgi düzeyi konuya pozitif bakmasını sağlıyorsa bilişsel ögeyi, konuya yönelik duyguları olumluysa duyuşsal ögeyi, konuya ilişkin hislerini sözlerinde ve davranışlarında gösteriyorsa davranışsal ögeyi kapsamaktadır (Tavşancıl, 2010: 67). Bu bağlamda tutuma ilişkin kuramsal yapının boyutları olan bilişsel, duyuşsal ve davranışsal ögeler dikkate alınarak maddeler oluşturulmuştur.

Madde havuzu oluşturulması

Elde edilen bilgiler madde yazımında kullanılmak üzere değerlendirilmiştir. Bu çalışmalar sonucunda madde yazımı aşamasına geçilmiştir. Madde yazımında uzun, net olmayan, iki farklı ifade bulunan, olumsuzluk içeren ve teknik terimler bulunan maddelerden uzak durulması gerektiği ifade edilmektedir (Bryman, 2012; Gillham, 2008). Katılımcıların seviyelerine uygun olan, tek bir cevabın olduğu, kısa ve rahatlıkla anlaşılabilen maddeler yazılmalıdır (Devellis, 2017: 131). Bu bağlamda yapılan öneriler dikkate alınarak soruların hazırlanmasına başlanmıştır. Ayrıca ölçme aracı ile ilgili açıklama kısmı ve katılımcıdan beklenenler ile ilgili yönerge kısmı olmalıdır. Bu kısım katılımcılara güven vermekte ve yanlış anlamaları en aza indirmektedir (Erkuş, 2006: 40; Özçelik, 2010a: 191). Bu nedenle maddelerin yazılmasıyla birlikte katılımcılardan ne beklendiğini ifade eden ön bilgilendirme için açıklama kısmı da hazırlanmıştır. Ayrıca araştırmanın önemini ve amacını açıklayan katılımcı bilgilendirme formu hazırlanarak araştırmacılardan onay

alınmıştır. Soruların katılımcılara uygun olup olmadığını belirtmeleri için “Kesinlikle katılıyorum” ve “Kesinlikle katılmıyorum” ifadeleri arasında değişen 5’li likert tipi ölçek şeklinde hazırlanmıştır. Likert tipi ölçek, tutumları ölçmek için en çok kullanılan formatlardan biridir (Bryman, 2012; Devellis, 2017: 144).

Uzman görüşü alma ve ölçüm aracı maddelerinin soru formu haline getirme

Madde yazımının sürecinin tamamlanmasından sonra maddeleri gözden geçirilme (redaksiyon) aşamasına gelinmiştir (Başol, 2015: 228). Bu aşamada maddelerin kapsam geçerliğinin sağlanması için uzmanların görüşüne başvurulmuştur. Uzmanlar maddeler üzerinden değerlendirme yaparlar ve çıkarılması, eklenmesi veya değiştirilmesi gereken maddeler için geri bildirimler verirler (Devellis, 2017: 153). Kapsam geçerliğinde, ölçek maddelerinin ölçülmesi hedeflenen özelliğin evrenini temsil etmesi beklenmektedir (Büyüköztürk ve diğerleri, 2012: 122). 41 maddelik deneme formunun uzman görüşü için sporda çocuk hakları konusunda alanında uzmanlar seçilirken, sporda çocuk hakları ile ilgili eğitim vermiş olmaları, alanla ilgili çalışma yapmış olmaları göz önünde bulundurulmuştur. Bu kriterlere sahip olan 3 akademisyen uzman olarak belirlenmiştir. Araştırmacı tarafından hazırlanan uzman görüş formunda uzmanlardan maddeleri “uygun değil, düzeltilmeli, uygun” şeklinde değerlendirmeleri ve önerilerini yazmaları istenmiştir. Alan uzman görüşleri doğrultusunda 2 maddede düzeltme yapılmış ve 5 madde çıkarılmıştır. Ölçme ve değerlendirme alanında 3 uzman teknik açıdan değerlendirmiş ve 3 madde çıkarılmıştır. Bu incelemeler sonrasında dil uzmanı gerekli düzenlemeleri yapmıştır. Elde edilen 33 maddelik form veri toplama sürecinde kullanılmak üzere hazır hale getirilmiştir.

Hazırlanan form üzerinden envanteri ifade eden başlık ve katılımcılar için araştırma konusu ile ilgili açıklama kısmı düzenlenerek görünüş geçerliği sağlanmaya çalışılmıştır. Görünüş geçerliği, kullanılan ölçeğin başlığının uygunluğu, ölçeğe uygun katılımcılar için açıklama kısmının olması ve maddeler açısından ölçülmek istenilen özelliğin ölçüldüğünün görülmesidir (Büyüköztürk ve diğerleri, 2012: 124). Ölçmede kullanılacak olan taslak formun kapsam geçerliği ve görünüş geçerliği de belirlendikten sonra ön uygulama ve pilot uygulama aşamalarına geçilmektedir (Evcı ve Aylar, 2017).

Ön uygulama, pilot uygulama ve doğrulama

Ölçeğin geçerliğinin ve güvenilirliğinin test edilmesi amacıyla bir pilot çalışma yapılmıştır. Bu pilot çalışmanın amacı, hem ilgili araştırma sorularına en iyi cevap verecek verileri toplamak için soruların iyi çalışmasını sağlamak hem de veri toplama aracının araştırmacı tarafından amaçlandığı gibi istenilen işlevi gerçekleştirmesini sağlamaktır (Bryman, 2012). Gillham (2008) bir ön pilot çalışma yapılırken az sayıda katılımcının yeterli olabileceğini, Büyüköztürk ve diğerleri (2012: 138) ölçeklerin ön uygulamasının hedeflenen örneklem grubu sayısının %5'i kadar bir gruba yapılabileceğini, Erkuş (2006) ise ön deneme uygulaması için 5-10 katılımcının yeterli olduğunu ve bire bir uygulama yapılması gerektiğini ifade etmiştir. Bu tavsiyeye dayanarak ön test çalışma 25 antrenöre uygulanmıştır. Bu ön teste katılan katılımcıların hiçbiri ana çalışmaya katılmamıştır. Katılımcılara birebir ve yüz yüze uygulama yapılmıştır. Sonrasında katılımcılardan dil bilgisi ve soruların anlaşılır olup olmadığı ile ilgili geri bildirim alınmıştır. Geri bildirimler doğrultusunda bazı sorulardaki dil bilgisi hataları ve anlaşılmayan sorulara yönelik düzeltmeler yapılmıştır.

Ön test uygulamanın ardından, ölçeğin planlandığı gibi çalışıp çalışmadığını kontrol etmek için 440 antrenör ile bir pilot çalışma uygulanmıştır. Bu aşamada 5'li likert tipi ölçek kullanılmıştır. Katılımcıların her bir maddeyi “Kesinlikle katılıyorum (5)”, “Katılıyorum (4)”, “Kararsızım (3)”, “Katılmıyorum (2)”, “Kesinlikle katılmıyorum (1)” arasında derecelendirmeleri istenmiştir. Katılımcılar Türkiye'deki farklı bölgelerdeki antrenörlerden oluşmuştur.

Esas çalışmadan önce ölçeğin geçerliği kontrol edilmiştir. Geçerlik, bir veri toplama aracının ölçmeyi amaçladığı şeyi ne derecede doğru ölçtüğünü ifade etmektedir (Fink, 2003). Ölçekte yer alan ifadelerin anlaşılır olması ve her maddenin uygunluğunun değerlendirilmesi gerekir, ayrıca amacına uygun olmasına ilişkin içeriğin geçerliği dikkate alınır (Heale ve Twycross, 2015). Ölçeğin geçerliğinin değerlendirilmesi için uzman görüşü alınmak üzere sporda çocuk hakları konusunda alanında bilgi sahibi olan 3 uzmana başvurulmuştur. Uzmanlardan maddelerdeki ifadelerin netliği ve her maddenin uygun olup olmadığının değerlendirilmesi istenmiştir. Ölçme ve değerlendirme alanında bilgi sahibi olan 1 uzman ölçme teknikleri ile ilgili değerlendirme yapmıştır. Türkçe Eğitimi alanında 1 uzman, ölçeğin maddelerini Türkçe yazım dili açısından değerlendirmiştir. Maddelerin

anlaşılabilirliği ve dil bilgisine uygunluğu ile ilgili geri bildirimler alınmıştır. Alınan geri bildirimler doğrultuda katılımcılara sorulmak üzere maddeler düzenlenmiştir.

Verilerin düzenlenmesi, kodlanması ve verinin girilmesi

Verilerin analizinden önce, elde edilen verilerin düzenlenmesi gereklidir (Fink, 2017). Buna göre soruların bazılarında eksik yanıt veren 9 katılımcının cevapları analizin dışında bırakılmıştır. Verilerin kodlanması yapılarak analiz için SPSS'e girişleri yapılmıştır. Sonrasında tekrar kontrol edilerek oluşabilecek hatalar en aza indirilmeye çalışılmıştır.

Pilot uygulama sonuçları

Elde edilen ölçme aracının en önemli özelliğinden biri geçerliktir. Geçerlik, kullanılan ölçme aracının ölçülmesi amaçlanan özelliği hata payı olmadan doğru bir şekilde ölçülmesidir (Binbaşıoğlu, 1983: 25; Özçelik, 2010b: 114). Bu doğrultuda geçerliği belirlemek için kullanılan yöntemlerden birisi de faktör analizidir. Faktör analizi, ortaya çıkarılan kuramsal yapının nasıl alt boyutlarının olduğu ya da bilinen kuramsal yapıların doğrulanması şeklinde ele alınır. Yapısının bilinmediği bir kuramsal yapı için geliştirecek ölçme aracı ile ulaşılan veriler doğrultusunda açıklanması isteniyorsa açımlayıcı faktör analizi kullanılmaktadır. Ayrıca önceden bilinen bir kuramsal yapıyı tespit etmek için geliştirilmiş olan ölçme aracı ile elde edilen sonuçlara göre doğrulanması yapılacaksa doğrulayıcı faktör analizi kullanılmaktadır (Atılğan, Kan ve Aydın, 2019: 84).

Ölçüm yapılırken sadece örneklem sayısı değil, örneklemin farklılığı da göz önünde bulundurulmalıdır. Farklı örneklemelerin farklı sonuçlar verdiği için güvenilirliği kestirme açısından katkı sağlayabilir (Bademci, 2007: 16). Pilot uygulamadan elde edilen verilerin bulguları istatistiksel olarak raporlanmıştır. Pilot uygulama sonucunda elde edilen veriler analiz edildikten sonra, uzman görüşü alınmıştır. Ölçekteki maddeler ve ölçeğin yönergesi ile ilgili ifadelerde gerekli olan düzenlemeler yapılarak esas veri toplama evresine geçilmiştir.

Ölçeğin boyutları

Çocuk haklarına yönelik tutumu ölçmeyi amaçlayan envanter, bu araştırmada geliştirilmiştir. Yapılan analizler doğrultusunda 3 alt ölçek ve 29 maddeden oluşan ölçek,

bilişsel (9 madde), duyuşsal (12 madde) ve davranışsal (8 madde) alt boyutlardan oluşmaktadır.

- Bilişsel alt ölçek (m1, m3, m4, m5, m6, m7, m8, m9, m10) 2. madde çıkartılmıştır ve 9 maddeden oluşmaktadır.
- Duyuşsal alt ölçek (m11, m12, m13, m14, m15, m16, m17, m18, m19, m20, m21, m22) 12 maddeden oluşmaktadır.
- Davranışsal alt ölçek (m23, m25, m27, m28, m29, m30, m32, m33) 24, 26 ve 31. madde çıkartılmıştır ve 8 maddeden oluşmaktadır.

Bilişsel alt ölçeği

Bilişsel alt ölçeğinin 440 antrenöre deneme uygulamasıyla ulaşılan veriler doğrultusunda ölçeğin yapı geçerliği faktör analiziyle test edilmiştir. Verilerin faktör analizine uygunluğunu gösteren Kaiser-Meyer-Olkin (KMO) ve Bartlett testlerinin sonuçları Çizelge 3.2’de verildiği gibidir.

Çizelge 3.2. KMO ve Bartlett Testi sonuçları

Kaiser-Meyer-Olkin Örneklem Uyum Ölçüsü		0,96
Bartlett Küresellik Testi	χ^2	3778,03
	Sd	36
	p	,000

*<,01

Çizelge 3.2 incelendiğinde, hesaplanan KMO uyum ölçüsü değeri 0,96’dır. Kaiser, bulunan değer 1’e yaklaştıkça mükemmel, 0,50’nin altında ise kabul edilemez (0,90’larda mükemmel, 0,80’lerde çok iyi, 0,70 ve 0,60’larda vasat, 0,50’lerde kötü) olduğunu belirtmektedir (Tavşancıl, 2010). Hesaplanan Bartlett Küresellik Testi 3778,03 olup 0,01 düzeyinde manidardır ($X^2_{36}=3778,03$). KMO değerine bakıldığında açımlayıcı faktör analizi için seçilen örneklemin yeterliği olduğunu göstermektedir. Bartlett küresellik testi incelendiğinde çok değişkenli normallik varsayımının sağlandığı veri seti faktör analizi için uygun olduğu söylenmektedir. Faktör analizi sonuçlarına göre faktör sayısını belirlemede kullanılan öz değer çizelgesinde 1,5’den büyük tek bir faktör olduğu görülmektedir.

Açımlayıcı faktör analizi sonucunda elde edilen faktör yapısının son haline ait öz değerler, açıklama varyansları, faktör yük değerleri, madde toplam korelasyon değerleri, Cronbach Alpha güvenilirlik katsayısı değerleri Çizelge 3.3'te verilmiştir.

Çizelge 3.3. Madde faktör yükleri, madde toplam korelasyon analizi, açıklama varyansı, özdeğerleri, güvenilirlik katsayısı sonuçları

Maddeler	Bilişsel Alt Ölçeği Tek Faktör	Madde Toplam Korelasyon
m1	0,83	0,78*
m3	0,82	0,77*
m4	0,92	0,90*
m5	0,86	0,81*
m6	0,88	0,84*
m7	0,66	0,59*
m8	0,91	0,87*
m9	0,86	0,81*
m10	0,91	0,87*
Açıklama Varyansı		%72,60
Özdeğer		6,53
Madde Sayısı		9
Cronbach Alpha Güvenirlik		0,95

*p<,05

Çizelge 3.3'e bakıldığında, özdeğere bakıldığında birinci faktöre ilişkin özdeğer 6,53 ve açıklama varyansı %72,60 hesaplanmıştır. Diğer faktörlere ilişkin özdeğerler 1,5 sınır değerinden küçük olmasından dolayı tek faktörde açıklandığı görülmektedir. Ölçek tek faktörde toplam varyans değerinin %72,60'ını açıkladığı görülmektedir. Scherer, Luther, Wiebe ve Adams'a (1988) göre sosyal bilimlerde açıklanan varyansın %40 ile %60 arasında olması yeterli olarak kabul edilmektedir (Akt. Tavşancıl, 2010).

Bu doğrultuda "Bilişsel Alt Ölçeği" tek faktörde yeterli düzeyde açıklama varyansına sahip olduğu görülmüştür. Tek faktörde maddelerin faktör yük değerlerinin 0,66 ile 0,92 aralığında değiştiği görülmektedir. Bu yük değerlerine göre ölçek tek faktörlü olup tüm maddeler ölçekte yer alabilecek yük değerine sahiptir. Tabachnick ve Fidell'e (2007) göre

her bir maddenin yük değerinin 0,45 kritik değerinin altında olması halinde “vasat” olduğu belirlenmiştir. Bu bağlamda ölçekte yer alan 2. madde 0,45 sınır değerinin altında olduğundan ölçekten çıkarılmıştır. Bu bağlamda deneme uygulamasında ölçekte yer alan 10 maddenin 1 tanesi ölçekten çıkarılarak tek faktörde toplanan 9 madde ile ölçeğe son şekli verilmiştir. Madde toplam korelasyonuna dayalı olarak yapılan madde analizi sonuçları için Çizelge 3.3’e bakıldığında korelasyon değerleri 0,59 (m7) ile 0,90 (m4) arasında değişmektedir ve 0,05 düzeyinde anlamlı olduğu görülmektedir. Madde toplam korelasyonları incelendiğinde bilişsel alt ölçeğinin geneliyle ölçülmek istenen özellik, ölçekte yer alan 9 maddeyle ölçülmek istenen özelliğin aynı olduğu görülmektedir.

Tek faktörlü yapıya ait Cronbach Alpha güvenilirlik katsayıları incelendiğinde tek faktörün 0,95 güvenilirlik katsayısına sahip olduğu görülmektedir. Özdamar’a (2004) göre, Cronbach Alpha güvenilirlik değerinin 0,60-0,80 aralığında olması kabul edilebilir düzeyde güvenilirlik olduğu, 0,80-0,90 arasında olması yüksek düzeyde güvenilir olduğu ve 0,90-1,00 arasında çok yüksek düzeyde güvenilir olduğunu ifade etmektedir. Bu kriterler dikkate alındığında ölçeğin Cronbach Alpha güvenilirlik katsayısının çok yüksek düzeyde güvenilirliğe sahip olduğu görülmektedir.

Daha önceden geliştirilen bilişsel alt ölçeğinin 9 maddeden oluşan yapısı 440 veri üzerinden geliştirilme aşamasına ilişkin geçerlik ve güvenilirlik analizleri tamamlandıktan sonra tanımlanan tek faktörlü 9 maddelik yapının asıl örneklem olan 586 veri üzerinden doğrulanması için doğrulayıcı faktör analizi yapılmıştır.

Doğrulayıcı faktör analizi ile yapı geçerliğinin test edilmesi aşamasında kurulan 1. düzey tek faktörlü DFA modelinde madde ile faktörün uyumlu olup olmadığı kontrol edilmiş ve maddelerin Estimate değerleri (faktör yükleri) Çizelge 3.4’te verilmiştir.

Çizelge 3.4. Bilişsel alt ölçeğinin maddelerine ait faktör yükleri (Estimate değerleri)

			Estimate
m1	<---	Bilişsel Alt Ölçeği	0,78
m3	<---	Bilişsel Alt Ölçeği	0,79
m4	<---	Bilişsel Alt Ölçeği	0,91
m5	<---	Bilişsel Alt Ölçeği	0,69
m6	<---	Bilişsel Alt Ölçeği	0,86
m7	<---	Bilişsel Alt Ölçeği	0,63
m8	<---	Bilişsel Alt Ölçeği	0,87
m9	<---	Bilişsel Alt Ölçeği	0,82
m10	<---	Bilişsel Alt Ölçeği	0,84

*p<,01

Çizelge 3.4 incelendiğinde ölçeğe ait 9 maddelik tek faktörlü yapıya ilişkin kurulan DFA modeli sonucu faktör yük değerleri incelendiğinde ölçeğin maddelerinin uyum gösterebilecek faktör yüküne sahip olduğu görülmüştür. 1. düzey tek faktörlü 9 maddelik yapıda ölçeğe en çok katkısı olan estimate değeri en yüksek olan maddenin 0,91 ile 4. madde olduğu ve en az katkısı olan estimate değeri en düşük olan maddenin 0,63 ile 7. madde olduğu görülmektedir. Diğer maddelerin tahmin katsayıları 4. madde ile 7. maddenin yük değerleri aralığında değişmektedir. Bilişsel alt ölçeğine ilişkin kurulan 1. düzey tek faktörlü 9 maddelik yapıya ilişkin uyum indeks değerleri Çizelge 3.5’de verilmiştir.

Çizelge 3.5. Bilişsel alt ölçeğine ilişkin ölçme modeline ait uyum indeks değerleri

Uyum İndeks	DFA Modeli	Mükemmel Uyum Kriterleri	Kabul Edilebilir Uyum Kriterleri	Değerlendirme
$\chi^2 / (sd)$	113,85/(27)=4,22	$0 \leq \chi^2 \leq 3$	$3 < \chi^2 \leq 5$	Kabul edilebilir uyum
RMSEA	0.074	$0 \leq RMSEA \leq 0,05$	$0,05 < RMSEA \leq 0,08$	Kabul edilebilir uyum
TLI/NNFI	0.97	$0,97 \leq TLI \leq 1,00$	$0,95 \leq TLI < 0,97$	Mükemmel uyum
CFI	0.98	$0,97 \leq CFI \leq 1,00$	$0,95 \leq CFI < 0,97$	Mükemmel uyum
NFI	0.97	$0,95 \leq NFI \leq 1,00$	$0,90 \leq NFI < 0,95$	Mükemmel uyum
AGFI	0,93	$0,90 \leq AGFI \leq 1,00$	$0,85 \leq AGFI < 0,90$	Mükemmel uyum
GFI	0,96	$0,95 \leq GFI \leq 1,00$	$0,90 \leq GFI < 0,95$	Mükemmel uyum

Çizelge 3.5'te antrenörlerin bilişsel tutumlarını ölçmeyi amaçlayan ölçeğin 586 veri ile kurulan DFA modelinin uyum indeks değerleri incelendiğinde ki-kare değeri 4,22 olduğundan kabul edilebilir uyum sergilediği görülmektedir (Byrne, 2013). RMSEA değerine bakıldığında 0.08 kritik değerinden küçük olması, kabul edilebilir uyum indeksine sahip olduğunu gösterir (Schermelleh-Engel, Moosbrugger ve Müller, 2003). CFI, NFI, TLI/NNFI, AGFI ve GFI değerlerine ilişkin uyum indeks değerleri incelendiğinde mükemmel uyum indeks değerine sahip olduğu görülmektedir (Schermelleh-Engel ve diğerleri, 2003). Uyum indeks değerleri incelendiğinde daha önceden geliştirilen tek faktörlü 9 maddelik ölçeğin yapısının doğrulandığı görülmektedir. Bilişsel alt ölçeğine ilişkin 1. düzey tek faktörlü 9 maddelik DFA modeline ilişkin grafiksel gösterim Şekil 3.1'de görülmektedir.

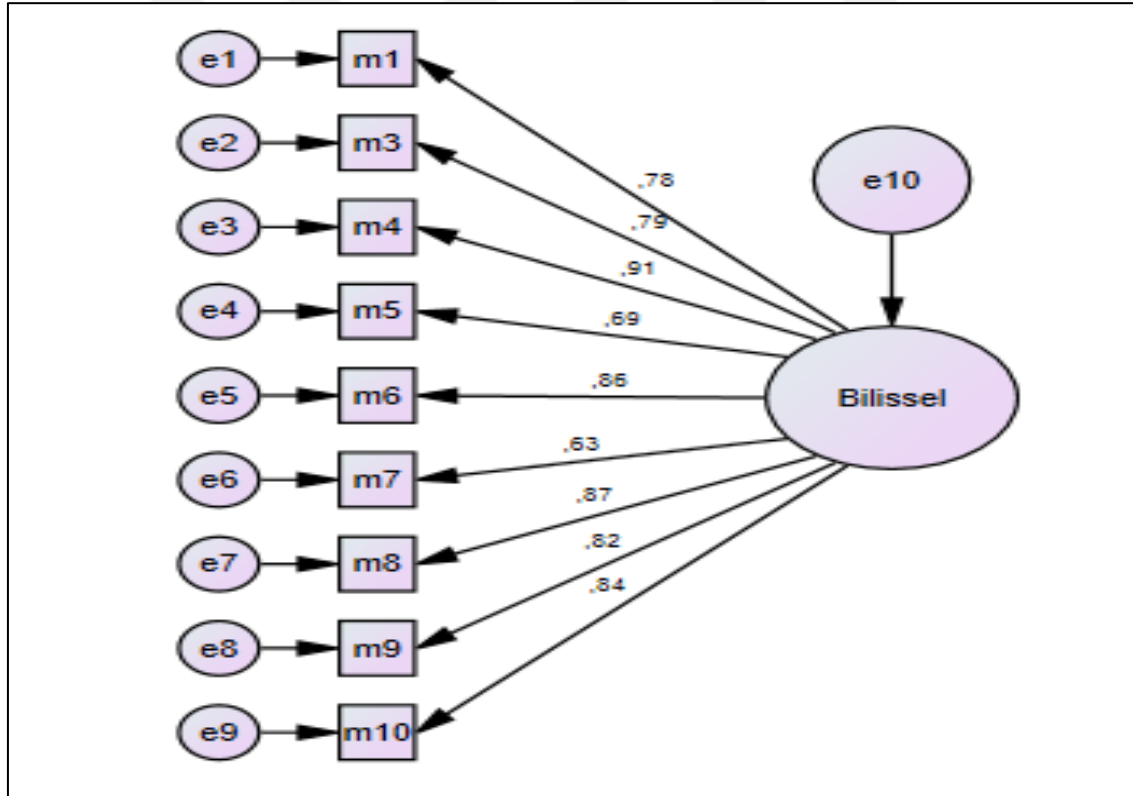

Şekil 3.1. Bilişsel alt ölçeğine ait 1. düzey tek faktörlü DFA modeli

Tek faktörlü yapıya ait doğrulayıcı faktör analizi sonucu Cronbach Alpha güvenilirlik katsayıları incelendiğinde tek faktörün 0,94 güvenilirlik katsayısına sahip olduğu görülmüştür. Özdamar'a (2004) göre, Cronbach Alpha güvenilirlik değerinin 0,60-0,80 aralığında olması kabul edilebilir düzeyde güvenilirlik olduğu, 0,80-0,90 arasında olması yüksek düzeyde güvenilir olduğu ve 0,90-1,00 arasında çok yüksek düzeyde güvenilir

olduğunu ifade etmiştir. Antrenörlerden toplanan veriler ile bu kriterler dikkate alındığında ölçeğin Cronbach Alpha güvenirlik katsayısının çok yüksek düzeyde güvenirliğe sahip olduğu görülmektedir.

Duyuşsal alt ölçeği

Duyuşsal alt ölçeğinin 440 antrenöre deneme uygulamasından elde edilen veriler doğrultusunda ölçeğin yapı geçerliği faktör analizi ile test edilmiştir. Verilerin faktör analizine uygulamasını gösteren Kaiser-Meyer-Olkin (KMO) ve Bartlett testlerinin sonuçları Çizelge 3.6’da görüldüğü gibidir.

Çizelge 3.6. KMO ve Bartlett Testi sonuçları

Kaiser-Meyer-Olkin Örneklem Uyum Ölçüsü		0,96
Bartlett Küresellik Testi	χ^2	5821,44
	Sd	66
	p	,000

*<,01

Çizelge 3.6’ya bakıldığında, hesaplanan KMO uyum ölçüsü değeri 0,96’dır. Kaiser, bulunan değer 1’e yaklaştıkça mükemmel, 0,50’nin altında ise kabul edilemez (0,90’larda mükemmel, 0,80’lerde çok iyi, 0,70 ve 0,60’larda vasat, 0,50’lerde kötü) olduğunu belirtmektedir (Tavşancıl, 2010). Hesaplanan Bartlett Küresellik Testi 5821,44 olup 0,01 düzeyinde manidardır ($X^2_{66}=5821,44$). KMO değerine bakıldığında açımlayıcı faktör analizi için seçilen örneklemin yeterli olduğunu göstermektedir. Bartlett küresellik testi incelendiğinde çok değişkenli normallik varsayımının sağlandığı veri seti faktör analizi için uygun olduğu söylenmektedir. Faktör analizi sonuçlarına göre faktör sayısını belirlemede kullanılan özdeğer çizelgesinde 1,5’den büyük tek bir faktör olduğu görülmektedir.

Açımlayıcı faktör analizi sonucu ortaya çıkan faktör yapısının son şekline ait özdeğerler, açıklama varyansları, faktör yük değerleri, madde toplam korelasyon değerleri, Cronbach Alpha güvenirlik katsayısı değerleri Çizelge 3.7’de verilmiştir.

Çizelge 3.7. Madde faktör yükleri, madde toplam korelasyon analizi, açıklama varyansı, özdeğerleri, güvenirlik katsayısı sonuçları

Maddeler	Duyuşsal Alt Ölçeği Tek Faktör	Madde Toplam Korelasyon
m11	0,87	0,84*
m12	0,85	0,81*
m13	0,84	0,81*
m14	0,89	0,86*
m15	0,91	0,88*
m16	0,91	0,88*
m17	0,91	0,88*
m18	0,65	0,61*
m19	0,89	0,86*
m20	0,90	0,87*
m21	0,81	0,78*
m22	0,77	0,73*
Açıklama Varyansı		%72,70
Özdeğer		8,72
Madde Sayısı		12
Cronbach Alpha Güvenirlik		0,96

*p<,05

Çizelge 3.7 incelendiğinde özdeğere bakıldığında birinci faktöre ilişkin özdeğer 8,72 ve açıklama varyansı %72,70 hesaplanmıştır. Diğer faktörlere ilişkin özdeğerler 1,5 sınır özdeğerinden küçük olmasından dolayı tek faktörde açıklandığı görülmektedir. Ölçek tek faktörde toplam varyans değerinin %72,70'ini açıkladığı görülmektedir. Scherer ve diğerlerine (1988) göre sosyal bilimlerde açıklanan varyansın %40 ile %60 arasında olması yeterli olarak kabul edilir (Akt. Tavşancıl, 2010).

Bu doğrultuda “Duyuşsal Alt Ölçeği” tek faktörde yeterli düzeyde açıklama varyansına sahip olduğu görülmüştür. Tek faktörde maddelerin faktör yük değerlerinin 0,65 ile 0,91 aralığında değiştiği görülmektedir. Bu yük değerlerine göre ölçek tek faktörlü olup tüm maddeler ölçekte yer alabilecek yük değerine sahiptir. Madde toplam korelasyonuna dayalı olarak yapılan madde analizi sonuçları için Çizelge 3.7'ye bakıldığında korelasyon değerleri 0,61 (m18) ile 0,88 (m15, m16, m17) arasında değişmektedir ve 0,05 düzeyinde anlamlı olduğu görülmektedir. Madde toplam korelasyonları incelendiğinde duyuşsal alt

ölçeğinin geneliyle ölçülmek istenen özellik, ölçekte yer alan 12 maddeyle ölçülmek istenen özelliğin aynı olduğu görülmektedir.

Tek faktörlü yapıya ait Cronbach Alpha güvenilirlik katsayıları incelendiğinde tek faktörün 0,96 güvenilirlik katsayısına sahip olduğu görülmektedir. Özdamar'a (2004) göre, Cronbach Alpha güvenilirlik değerinin 0,60-0,80 aralığında olması kabul edilebilir düzeyde güvenilirlik olduğu, 0,80-0,90 arasında olması yüksek düzeyde güvenilir olduğu ve 0,90-1,00 arasında çok yüksek düzeyde güvenilir olduğunu ifade etmektedir. Bu kriterler dikkate alındığında ölçeğin Cronbach Alpha güvenilirlik katsayısının çok yüksek düzeyde güvenilirliğe sahip olduğu görülmektedir.

Daha önceden geliştirilen duyuşsal alt ölçeğinin 12 maddeden oluşan yapısı 440 veri üzerinden geliştirilme aşamasına ilişkin geçerlik ve güvenilirlik analizleri tamamlandıktan sonra tanımlanan tek faktörlü 12 maddelik yapının asıl örneklem olan 586 veri üzerinden doğrulanması için doğrulayıcı faktör analizi yapılmıştır.

Doğrulayıcı faktör analizi ile yapı geçerliğinin test edilmesi aşamasında kurulan 1. düzey tek faktörlü DFA modelinde madde ile faktörün uyumlu olup olmadığı kontrol edilmiş ve maddelerin Estimate değerleri (faktör yükleri) Çizelge 3.8'de verilmiştir.

Çizelge 3.8. Duyuşsal alt ölçeğinin maddelerine ait faktör yükleri (Estimate değerleri)

			Estimate
m11	<---	Duyuşsal	0,86
m12	<---	Duyuşsal	0,84
m13	<---	Duyuşsal	0,83
m14	<---	Duyuşsal	0,80
m15	<---	Duyuşsal	0,89
m16	<---	Duyuşsal	0,87
m17	<---	Duyuşsal	0,91
m18	<---	Duyuşsal	0,65
m19	<---	Duyuşsal	0,89
m20	<---	Duyuşsal	0,85
m21	<---	Duyuşsal	<u>0,80</u>
m22	<---	Duyuşsal	0,69

*p<,01

Çizelge 3.8 incelendiğinde ölçeğe ait 12 maddelik tek faktörlü yapıya ilişkin kurulan DFA modeli sonucu faktör yük değerleri incelendiğinde ölçeğin maddelerinin uyum gösterebilecek faktör yüküne sahip olduğu görülmüştür. 1. düzey tek faktörlü 12 maddelik yapıda ölçeğe en çok katkısı olan estimate değeri en yüksek olan maddenin 0,91 ile 17. madde olduğu ve en az katkısı olan estimate değeri en düşük olan maddenin 0,65 ile 18. madde olduğu görülmektedir. Diğer maddelerin tahmin katsayıları 17. madde ile 18. maddenin yük değerleri aralığında değişmektedir. Duyuşsal alt ölçeğine ilişkin kurulan 1. düzey tek faktörlü 12 maddelik yapıya ilişkin uyum indeks değerleri Çizelge 3.9'da verilmiştir.

Çizelge 3.9. Duyuşsal alt ölçeğine ilişkin ölçme modeline ait uyum indeks değerleri

Uyum İndeks	DFA Modeli	Mükemmel Uyum Kriterleri	Kabul Edilebilir Uyum Kriterleri	Değerlendirme
$\chi^2/ (sd)$	209,93/(51)=4,12	$0 \leq \chi^2 \leq 3$	$3 < \chi^2 \leq 5$	Kabul edilebilir uyum
RMSEA	0.073	$0 \leq RMSEA \leq 0,05$	$0,05 < RMSEA \leq 0,08$	Kabul edilebilir uyum
TLI/NNFI	0.97	$0,97 \leq TLI \leq 1,00$	$0,95 \leq TLI < 0,97$	Mükemmel uyum
CFI	0.98	$0,97 \leq CFI \leq 1,00$	$0,95 \leq CFI < 0,97$	Mükemmel uyum
NFI	0.97	$0,95 \leq NFI \leq 1,00$	$0,90 \leq NFI < 0,95$	Mükemmel uyum
AGFI	0,92	$0,90 \leq AGFI \leq 1,00$	$0,85 \leq AGFI < 0,90$	Mükemmel uyum
GFI	0,95	$0,95 \leq GFI \leq 1,00$	$0,90 \leq GFI < 0,95$	Mükemmel uyum

Çizelge 3.9'da antrenörlerin duyuşsal tutumlarını ölçmeyi amaçlayan ölçeğin 586 veri ile kurulan DFA modelinin uyum indeks değerleri incelendiğinde ki-kare değeri 4,12 olduğundan kabul edilebilir uyum sergilediği görülmektedir (Byrne, 2013). RMSEA değerine bakıldığında 0.08 kritik değerinden küçük olması, kabul edilebilir uyum indeksine sahip olduğunu gösterir (Schermelleh-Engel ve diğerleri, 2003). CFI, NFI, TLI/NNFI, AGFI ve GFI değerlerine ilişkin uyum indeks değerleri incelendiğinde mükemmel uyum indeks değerine sahip olduğu görülmektedir (Schermelleh-Engel ve diğerleri, 2003). Uyum indeks değerleri incelendiğinde daha önceden geliştirilen tek faktörlü 12 maddelik ölçeğin yapısının doğrulandığı görülmektedir. Duyuşsal alt ölçeğine ilişkin 1. düzey tek faktörlü 12 maddelik DFA modeline ilişkin grafiksel gösterim Şekil 3.2'de görülmektedir.

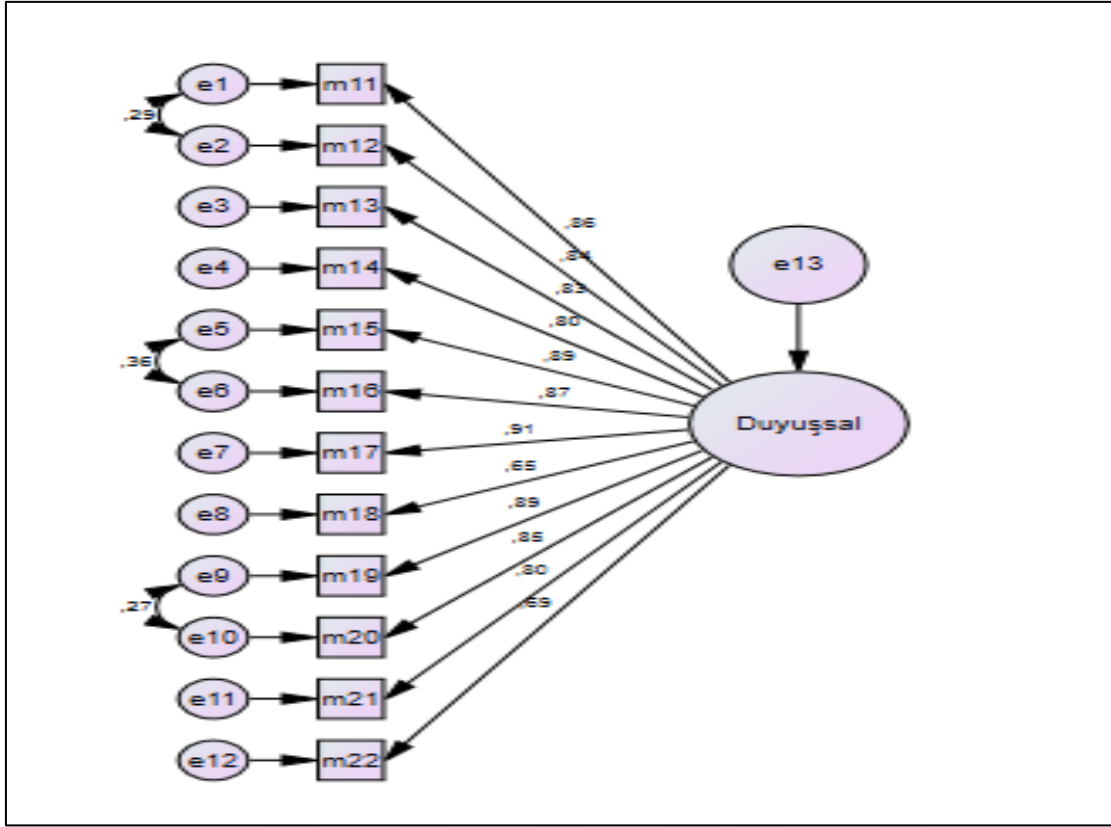

Şekil 3.2. Duyuşsal alt ölçeğine ait 1. düzey tek faktörlü DFA modeli

Şekil 3.2 incelendiğinde modelde 11 ile 12. maddeler; 15 ile 16. maddeler ve 19 ile 20. maddeler arasında hata varyanslarında bir ilişki olduğundan kovaryans kurularak modifikasyon yapılmıştır. Modifikasyonun yapılmasının sebebi modeli olumsuz etkileyebilecek hata varyansları arasındaki ilişkiyi tanımlamaktır aynı zamanda modelin veriye daha iyi uyum sağlaması için yapılır (Kline, 2015).

Tek faktörlü yapıya ait doğrulayıcı faktör analizi sonucu Cronbach Alpha güvenilirlik katsayıları incelendiğinde tek faktörün 0,96 güvenilirlik katsayısına sahip olduğu görülmektedir. Özdamar'a (2004) göre, Cronbach Alpha güvenilirlik değerinin 0,60-0,80 aralığında olması kabul edilebilir düzeyde güvenilirlik olduğu, 0,80-0,90 arasında olması yüksek düzeyde güvenilir olduğu ve 0,90-1,00 arasında çok yüksek düzeyde güvenilir olduğunu ifade etmektedir. Antrenörlerden toplanan veriler ile bu kriterler dikkate alındığında ölçeğin Cronbach Alpha güvenilirlik katsayısının çok yüksek düzeyde güvenilirliğe sahip olduğu görülmektedir.

Davranışsal alt ölçeği

Davranışsal alt ölçeğinin 440 antrenöre deneme uygulamasından elde edilen veriler doğrultusunda ölçeğin yapı geçerliği faktör analizi ile test edilmiştir. Verilerin faktör analizine uyguladığını gösteren Kaiser-Meyer-Olkin (KMO) ve Bartlett testlerinin sonuçları Çizelge 3.10'da görüldüğü gibidir.

Çizelge 3.10. KMO ve Bartlett Testi sonuçları

Kaiser-Meyer-Olkin Örneklem Uyum Ölçüsü		0,94
Bartlett Küresellik Testi	χ^2	3218,21
	Sd	28
	p	,000

*<,01

Çizelge 3.10'a bakıldığında, hesaplanan KMO uyum ölçüsü değeri 0,94'dür. Kaiser, bulunan değerin 1'e yaklaştıkça mükemmel, 0,50'nin altında ise kabul edilemez (0,90'larda mükemmel, 0,80'lerde çok iyi, 0,70 ve 0,60'larda vasat, 0,50'lerde kötü) olduğunu belirtmektedir (Tavşancıl, 2010). Hesaplanan Bartlett Küresellik Testi 3218,21 olup 0,01 düzeyinde manidardır ($X^2_{28}=3218,21$). KMO değerine bakıldığında açımlayıcı faktör analizi için seçilen örneklemin yeterliği olduğunu göstermektedir. Bartlett küresellik testi incelendiğinde çok değişkenli normallik varsayımının sağlandığı veri seti faktör analizi için uygun olduğu söylenmektedir. Faktör analizi sonuçlarına göre faktör sayısını belirlemede kullanılan özdeğer çizelgesinde 1,5'dan büyük tek bir faktör olduğu görülmektedir.

Açımlayıcı faktör analizi sonucu ortaya çıkan faktör yapısının son şekline ait öz değerler, açıklama varyansları, faktör yük değerleri, madde toplam korelasyon değerleri, Cronbach Alpha güvenilirlik katsayısı değerleri Çizelge 3.11'de verilmiştir.

Çizelge 3.11. Madde faktör yükleri, madde toplam korelasyon analizi, açıklama varyansı, özdeğerleri, güvenirlik katsayısı sonuçları

Maddeler	Davranışsal Alt Ölçeği Tek Faktör	Madde Toplam Korelasyon
m23	0,84	0,79*
m25	0,80	0,74*
m27	0,88	0,84*
m28	0,91	0,87*
m29	0,78	0,72*
m30	0,86	0,82*
m32	0,88	0,84*
m33	0,87	0,82*
Açıklama Varyansı		%73,01
Özdeğer		5,84
Madde Sayısı		8
Cronbach Alpha Güvenirlik		0,95

*p<,05

Çizelge 3.11 incelendiğinde özdeğere bakıldığında birinci faktöre ilişkin özdeğer 5,84 ve açıklama varyansı %73,01 hesaplanmıştır. Diğer faktörlere ilişkin özdeğerler 1,5 sınır özdeğerinden küçük olmasından dolayı tek faktörde açıklandığı görülmektedir. Ölçek tek faktörde toplam varyans değerinin %73,01'ini açıkladığı görülmektedir. Scherer ve diğerlerine (1988) göre sosyal bilimlerde açıklanan varyansın %40 ile %60 arasında olması yeterli olarak kabul edilir (Akt. Tavşancıl, 2010).

Bu bağlamda “Davranışsal Alt Ölçeği” tek faktörde yeterli düzeyde açıklama varyansına sahip olduğu görülmektedir. Tek faktörde maddelerin faktör yük değerlerinin 0,78 ile 0,91 aralığında değiştiği görülmektedir. Bu yük değerlerine göre ölçek tek faktörlü olup tüm maddeler ölçekte yer alabilecek yük değerine sahiptir. Tabachnick ve Fidell'e (2007) göre her bir maddenin yük değerinin 0,45 kritik değerinin altında olması halinde “vasat” olduğu belirlenmiştir. Bu bağlamda ölçekte yer alan 24, 26 ve 31. madde 0,45 sınır değerinin altında olduğundan ölçekten çıkarılmıştır. Bu bağlamda deneme uygulamasında ölçekte yer alan 11 maddenin 3 tanesi ölçekten çıkarılarak tek faktörde toplanan 8 madde ile ölçeğe son şekli verilmiştir. Madde toplam korelasyonuna dayalı olarak yapılan madde analizi sonuçları için Çizelge 3.11'e bakıldığında korelasyon değerleri 0,72 (m29) ile 0,87

(m28) arasında değişmektedir ve 0,05 düzeyinde anlamlı olduğu görülmektedir. Madde toplam korelasyonları incelendiğinde davranışsal alt ölçeğinin geneliyle ölçülmek istenen özellik, ölçekte yer alan 8 maddeyle ölçülmek istenen özelliğin aynı olduğu görülmektedir.

Tek faktörlü yapıya ait Cronbach Alpha güvenilirlik katsayıları incelendiğinde tek faktörün 0,95 güvenilirlik katsayısına sahip olduğu görülmektedir. Özdamar'a (2004) göre, Cronbach Alpha güvenilirlik değerinin 0,60-0,80 aralığında olması kabul edilebilir düzeyde güvenilirlik olduğu, 0,80-0,90 arasında olması yüksek düzeyde güvenilir olduğu ve 0,90-1,00 arasında çok yüksek düzeyde güvenilir olduğunu ifade etmektedir. Bu kriterler dikkate alındığında ölçeğin Cronbach Alpha güvenilirlik katsayısının çok yüksek düzeyde güvenilirliğe sahip olduğu görülmektedir.

Daha önceden geliştirilen davranışsal alt ölçeğinin 8 maddeden oluşan yapısı 440 veri üzerinden geliştirilme aşamasına ilişkin geçerlik ve güvenilirlik analizleri tamamlandıktan sonra tanımlanan tek faktörlü 8 maddelik yapının asıl örneklem olan 586 veri üzerinden doğrulanması için doğrulayıcı faktör analizi yapılmıştır.

Doğrulayıcı faktör analizi ile yapı geçerliğinin test edilmesi aşamasında kurulan 1. düzey tek faktörlü DFA modelinde madde ile faktörün uyumlu olup olmadığı kontrol edilmiş ve maddelerin Estimate değerleri (faktör yükleri) Çizelge 3.12'de verilmiştir.

Çizelge 3.12. Davranışsal alt ölçeğinin maddelerine ait faktör yükleri (Estimate değerleri)

			Estimate
m23	<---	Davranışsal	0,80
m25	<---	Davranışsal	0,73
m27	<---	Davranışsal	0,84
m28	<---	Davranışsal	0,89
m29	<---	Davranışsal	0,80
m30	<---	Davranışsal	0,84
m32	<---	Davranışsal	0,87
m33	<---	Davranışsal	0,81

*p<,01

Çizelge 3.12 incelendiğinde ölçeğe ait 8 maddelik tek faktörlü yapıya ilişkin kurulan DFA modeli sonucu faktör yük değerleri incelendiğinde ölçeğin maddelerinin uyum gösterebilecek faktör yüküne sahip olduğu görülmektedir. 1. düzey tek faktörlü 8 maddelik yapıda ölçeğe en çok katkısı olan estimate değeri en yüksek olan maddenin 0,89 ile 28. madde olduğu ve en az katkısı olan estimate değeri en düşük olan maddenin 0,73 ile 25. madde olduğu görülmektedir. Diğer maddelerin tahmin katsayıları 25. madde ile 28. maddenin yük değerleri aralığında değişmektedir. Davranışsal alt ölçeğine ilişkin kurulan 1. düzey tek faktörlü 8 maddelik yapıya ilişkin uyum indeks değerleri Çizelge 3.13’de verilmiştir.

Çizelge 3.13. Davranışsal alt ölçeğine ilişkin ölçme modeline ait uyum indeks değerleri

Uyum İndeks	DFA Modeli	Mükemmel Uyum Kriterleri	Kabul Edilebilir Uyum Kriterleri	Değerlendirme
$\chi^2 / (sd)$	78,05/(18)=4,34	$0 \leq \chi^2 \leq 3$	$3 < \chi^2 \leq 5$	Kabul edilebilir uyum
RMSEA	0.076	$0 \leq RMSEA \leq 0,05$	$0,05 < RMSEA \leq 0,08$	Kabul edilebilir uyum
TLI/NNFI	0.98	$0,97 \leq TLI \leq 1,00$	$0,95 \leq TLI < 0,97$	Mükemmel uyum
CFI	0.98	$0,97 \leq CFI \leq 1,00$	$0,95 \leq CFI < 0,97$	Mükemmel uyum
NFI	0.98	$0,95 \leq NFI \leq 1,00$	$0,90 < NFI < 0,95$	Mükemmel uyum
AGFI	0,94	$0,90 \leq AGFI \leq 1,00$	$0,85 \leq AGFI < 0,90$	Mükemmel uyum
GFI	0,97	$0,95 \leq GFI \leq 1,00$	$0,90 \leq GFI < 0,95$	Mükemmel uyum

Çizelge 3.13’te antrenörlerin davranışsal tutumlarını ölçmeyi amaçlayan ölçeğin 586 veri ile kurulan DFA modelinin uyum indeks değerleri incelendiğinde ki-kare değeri 4,34 olduğundan kabul edilebilir uyum sergilediği görülmektedir (Byrne, 2013). RMSEA değerine bakıldığında 0.08 kritik değerinden küçük olması, kabul edilebilir uyum indeksine sahip olduğunu gösterir (Schermelleh-Engel ve diğerleri, 2003). CFI, NFI, TLI/NNFI, AGFI ve GFI değerlerine ilişkin uyum indeks değerleri incelendiğinde mükemmel uyum indeks değerine sahip olduğu görülmektedir (Schermelleh-Engel ve diğerleri, 2003). Uyum indeks değerleri incelendiğinde daha önceden geliştirilen tek faktörlü 8 maddelik ölçeğin yapısının doğrulandığı görülmektedir. Davranışsal alt ölçeğine ilişkin 1. düzey tek faktörlü 8 maddelik DFA modeline ilişkin grafiksel gösterim Şekil 3.3’de görülmektedir.

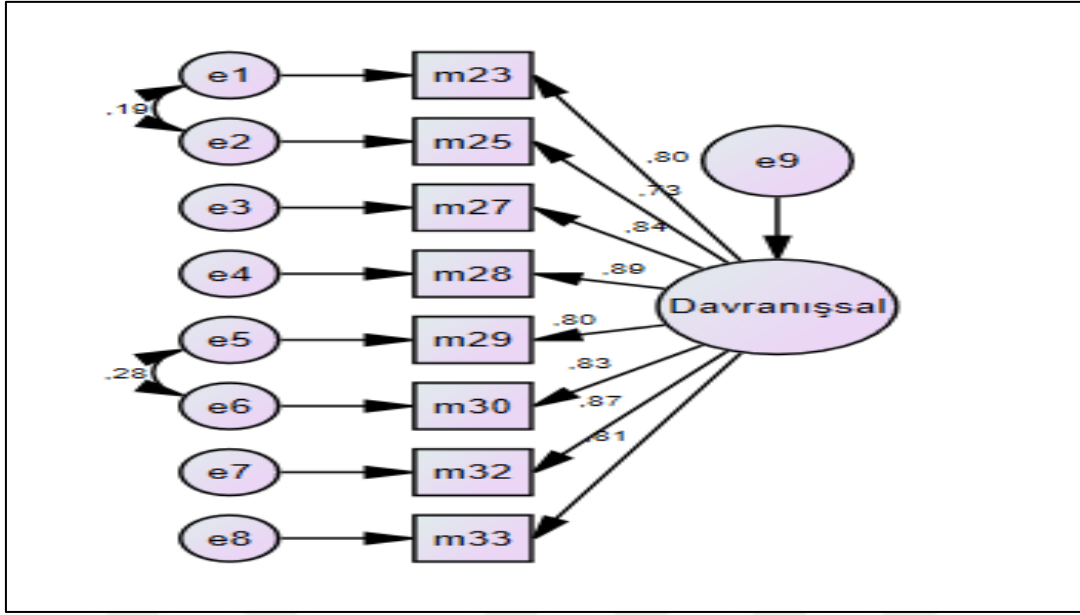

Şekil 3.3. Davranışsal alt ölçeğine ait 1. düzey tek faktörlü DFA modeli

Şekil 3.3 incelendiğinde modelde 23 ile 25. maddeler ve 29 ile 30. maddeler arasında hata varyanslarında bir ilişki olduğundan kovaryans kurularak modifikasyon yapılmıştır. Modifikasyonun yapılmasının sebebi modeli olumsuz etkileyebilecek hata varyansları arasındaki ilişkiyi tanımlamaktır aynı zamanda modelin veriye daha iyi uyum sağlaması için yapılır (Kline, 2015).

Tek faktörlü yapıya ait doğrulayıcı faktör analizi sonucu Cronbach Alpha güvenilirlik katsayıları incelendiğinde tek faktörün 0,94 güvenilirlik katsayısına sahip olduğu görülmektedir. Özdamar'a (2004) göre, Cronbach Alpha güvenilirlik değerinin 0,60-0,80 aralığında olması kabul edilebilir düzeyde güvenilirlik olduğu, 0,80-0,90 arasında olması yüksek düzeyde güvenilir olduğu ve 0,90-1,00 arasında çok yüksek düzeyde güvenilir olduğunu ifade etmektedir. Antrenörlerden toplanan veriler ile bu kriterler dikkate alındığında ölçeğin Cronbach Alpha güvenilirlik katsayısının çok yüksek düzeyde güvenilirliğe sahip olduğu görülmektedir.

3.4. Verilerin Analizi

Ölçeklerin geliştirilmesi sürecinde açımlayıcı faktör analizi için 440 antrenörden toplanan veriler SPSS-25 paket programına işlenmiştir. Her bir alt ölçeğe ait faktör yük değerleri ve iç geçerlik için hesaplanan madde toplam korelasyon analizlerine bakılmıştır. AFA analizinden sonra güvenilirlik analizi için Cronbach Alpha güvenilirlik katsayısı

hesaplanmıştır. Asıl uygulama kapsamında 586 antrenörden toplanan veriler SPSS-25 paket programına işlenerek üç alt ölçeğe ilişkin toplam puanlar hesaplanmıştır. Asıl uygulama sonucu toplanan veriler ile daha önceden tanımlanan yapının doğrulanması için yapılan doğrulayıcı faktör analizi için AMOS-21 paket programı kullanılmıştır. Antrenörlerin demografik özelliklerine göre üç alt ölçekten aldıkları puanlar arasındaki farklılığa bakmadan önce veri dağılımının parametrik veya nonparametrik olmadığına karar vermek için normallik ve homojenlik testleri yapılmıştır. Normallik varsayımının sınanmasında kullanılan Kolmogorov-Smirnov Z testi parametrik olmayan bir yöntem olup örneklem dağılımı ile birim normal dağılımı karşılaştırır ve örneklem dağılımının normal olup olmadığı hakkında hipotez testine dayalı olarak bilgi verir (Baykul ve Güzeller, 2014: 491). Bu bağlamda normallik varsayımının sınanmasında Kolmogorov-Smirnov istatistiğine dayalı yorumları dikkate almanın dışında çarpıklık ve basıklık gibi verinin kendisini direkt olarak yansıtan istatistikleri dikkate almak gerekir. Normallik varsayımının bir ölçüsü olarak çarpıklık ve basıklık katsayılarının -1 ile +1 aralığında olmasının kabul edilebileceği ifade edilmektedir (Morgan, Leech, Gloeckner ve Barrett, 2004: 50). Bu bağlamda üç alt ölçeğe ait puanların çarpıklık ve basıklık değerleri Çizelge 3.14’te görülmektedir. Test varyanslarının homojenliği yani Levene homojenlik testine ait dağılım incelendiğinde Levene İstatistiği $p > ,05$ ’e göre puan dağılımına ait test varyanslarının homojen dağıldığı yani homojenlik varsayımının sağlandığı sonucuna ulaşılmıştır. Ölçeklere ait elde edilen puan dağılımının sürekli veri olduğu ve eşit aralıklı ölçek düzeyinde olduğu görülmektedir. İki örneklemin (grup) birbirinden bağımsız olması, bağımlı değişkenlerin aralık veya oran ölçek düzeyinde ölçülmüş olması, normallik ve homojenlik varsayımlarının sağlanması parametrik test varsayımlarını karşılamaktadır. (Köklü, Büyüköztürk ve Bökeoğlu, 2007: 152, 161).

Çizelge 3.14. Antrenörlerin alt ölçeklerden aldıkları puanların normalliğine ilişkin çarpıklık ve basıklık değerleri

N=440	Çarpıklık	Basıklık
Bilişsel Alt Ölçeği	-,962	-,027
Duyuşsal Alt Ölçeği	-,745	-,704
Davranışsal Alt Ölçeği	-,762	-,165

Antrenörlerin demografik özelliklerinden iki kategorili olan değişkenlerine göre alt ölçeklerden aldıkları puanlar arasında anlamlı farklılık olup olmadığına Independent-Samples (Bağımsız örneklemeler) T-Testi analizi ile bakılmıştır. Antrenörlerin demografik özelliklerinden iki kategoriden daha fazla kategorili olan değişkenlere göre alt ölçeklerden aldıkları puanlar arasında anlamlı farklılık olup olmadığına One-Way ANOVA (Tek yönlü varyans) analizi ile bakılmıştır. Tek yönlü varyans analizinde ikiden fazla grup olan değişkenler bağlamında manidar farklılık çıkması durumunda grupların karşılaştırılması için çoklu karşılaştırma (Post hoc) testlerinden Tukey testi seçilmiştir (Can, 2014: 152). Antrenörlerin alt ölçeklerden aldıkları puanların dağılımlarına ilişkin betimsel istatistiklere (ortalama, standart sapma, minimum değer ve maksimum değer) bakılmıştır. Antrenörlerin alt ölçeklerden aldıkları puanlar arasındaki ilişkiye Pearson korelasyon analizi ile bakılmıştır.



4. BULGULAR VE YORUM

4.1. Birinci Alt Problem

Antrenörlerin sporda çocuk haklarına yönelik bilişsel, duyuşsal ve davranışsal tutumları ne düzeydedir?

Çizelge 4.1. Antrenörlerin sporda çocuk haklarına yönelik olarak bilişsel, duyuşsal ve davranışsal alt ölçeklerine ait puanlara ilişkin betimsel istatistikler

	Madde Sayısı	N	Minimum Puan	Maksimum Puan	\bar{X} =Toplam Puan Ortalaması (Madde Ortalaması)	S
Bilişsel Alt Ölçeği	9	586	32,00	45,00	41,83 (4,65)	3,22
Duyuşsal Alt Ölçeği	12	586	41,00	60,00	55,17 (4,60)	4,90
Davranışsal Alt Ölçeği	8	586	25,00	40,00	36,76 (4,59)	3,31

Aralıklar (5-1)/5=0,80 Kriter: 1,00-1,79=Çok Düşük; 1,80-2,59=Düşük; 2,60-3,39=Orta; 3,40-4,19=Yüksek; 4,20-5,00=Çok Yüksek

Çizelge 4.1 incelendiğinde antrenörlerin sporda çocuk haklarına yönelik olarak bilişsel alt ölçeğine ilişkin tutum puanlarının ne düzeyde olduğuna ilişkin dağılım incelendiğinde, minimum puan 32,00 ve maksimum puanın 45,00 olduğu görülmektedir. Bu alt ölçeğe ait bilişsel tutum düzeylerinin \bar{X} =41,83 (S=3,22) olduğu ve bilişsel tutum puanının ölçeği oluşturan madde sayısına bölünmesi ile ortaya çıkan ortalamanın 4,65 olduğu kriterler ile karşılaştırıldığında bu alt ölçekte antrenörlerin yüksek düzeyde tutuma sahip olduğu görülmektedir.

İkinci alt ölçek olan duyuşsal alt ölçeğe ilişkin antrenörlerin sporda çocuk haklarına yönelik tutum puanlarının ne düzeyde olduğuna bakıldığında, minimum puan 41,00 ve maksimum puanın 60,00 olduğu görülmektedir. Bu alt ölçeğe ait duyuşsal tutum düzeylerinin \bar{X} =55,17 (S=4,90) olduğu ve duyuşsal tutum puanının ölçeği oluşturan madde sayısına bölünmesi ile ortaya çıkan ortalamanın 4,60 olduğu kriterler ile karşılaştırıldığında bu alt ölçekte antrenörlerin yüksek düzeyde tutum düzeyine sahip olduğu görülmektedir.

Son olarak antrenörlerin sporda çocuk haklarına yönelik olarak davranışsal alt ölçeğine ilişkin tutum puanlarının ne düzeyde olduğuna ilişkin dağılım incelendiğinde, minimum puan 25,00 ve maksimum puanın 40,00 olduğu görülmektedir. Bu alt ölçeğe ait davranışsal tutum düzeylerinin $\bar{X}=36,76$ ($S=3,31$) olduğu ve davranışsal tutum puanının ölçeği oluşturan madde sayısına bölünmesi ile ortaya çıkan ortalamanın 4,59 olduğu kriterler ile karşılaştırıldığında bu alt ölçekte antrenörlerin yüksek düzeyde tutuma sahip olduğu görülmektedir.

4.2. İkinci Alt Problem

Antrenörlerin cinsiyetlerine göre sporda çocuk haklarına yönelik bilişsel, duyuşsal ve davranışsal tutumları arasında anlamlı farklılık var mıdır?

Çizelge 4.2. Antrenörlerin cinsiyetlerine göre sporda çocuk haklarına yönelik olarak bilişsel, duyuşsal ve davranışsal alt ölçeklerine ait puanlar arasındaki farklılığa ilişkin bağımsız örneklem t-testi sonuçları

	Cinsiyet	N	\bar{X}	S	T	sd	p
Bilişsel Alt Ölçeği	Erkek	417	41,70	3,26	1,56	584	,120
	Kadın	169	42,16	3,10			
Duyuşsal Alt Ölçeği	Erkek	417	54,93	4,96	1,89	584	,059
	Kadın	169	55,77	4,70			
Davranışsal Alt Ölçeği	Erkek	417	36,57	3,35	2,11	584	,035*
	Kadın	169	37,21	3,22			

*p<,05

Çizelge 4.2 incelendiğinde antrenörlerin cinsiyetlerine göre sporda çocuk haklarına yönelik olarak bilişsel alt ölçeğine ilişkin tutum düzeyleri arasında $t_{(584)}=1,56$, $p=,120>,05$ 'e göre anlamlı farklılık olmadığı görülmektedir. Antrenörlerin cinsiyetlerine göre sporda çocuk haklarına yönelik olarak duyuşsal alt ölçeğine ilişkin tutum düzeyleri arasında $t_{(584)}=1,89$, $p=,059>,05$ 'e göre anlamlı farklılık olmadığı görülmektedir.

Antrenörlerin cinsiyetlerine göre sporda çocuk haklarına yönelik olarak davranışsal alt ölçeğine ilişkin tutum düzeyleri arasında $t_{(584)}=2,11$, $p=,035<,05$ 'e göre anlamlı farklılık olduğu görülmektedir. Bu anlamlı farklılık, erkek antrenörlerin davranışsal tutum

düzeylerinin ($\bar{X}=36,57$), kadın antrenörlerin davranışsal tutum düzeylerinden ($\bar{X}=37,21$) daha düşük olmasından kaynaklanmaktadır.

4.3. Üçüncü Alt Problem

Antrenörlerin yaşlarına göre sporda çocuk haklarına yönelik bilişsel, duyuşsal ve davranışsal tutumları arasında anlamlı farklılık var mıdır?

Çizelge 4.3. Antrenörlerin yaşlarına göre sporda çocuk haklarına yönelik olarak bilişsel, duyuşsal ve davranışsal alt ölçeklerine ait puanlar arasındaki farklılığa ilişkin tek yönlü varyans analizi sonuçları

	Yaş	N	\bar{X}	S	F (3-582)	p	Post Hoc (Tukey)
Bilişsel Alt Ölçeği	18-25 Yaş	71	42,39	2,99	2,24	,082	
	26-35 Yaş	206	41,85	3,17			
	36-45 Yaş	220	41,93	3,25			
	46 Yaş ve Üzeri	89	41,12	3,36			
Duyuşsal Alt Ölçeği	18-25 Yaş	71	56,59	4,25	3,12	,026*	4<1
	26-35 Yaş	206	54,97	5,05			
	36-45 Yaş	220	55,25	4,83			
	46 Yaş ve Üzeri	89	54,29	5,01			
Davranışsal Alt Ölçeği	18-25 Yaş	71	37,77	2,99	3,05	,028*	4<1
	26-35 Yaş	206	36,73	3,30			
	36-45 Yaş	220	36,68	3,42			
	46 Yaş ve Üzeri	89	36,22	3,24			

*p<,05 Kategoriler: 18-25 Yaş=1; 26-35 Yaş=2; 36-45 Yaş=3, 46 Yaş ve Üzeri=4

Çizelge 4.3 incelendiğinde antrenörlerin yaşlarına göre sporda çocuk haklarına yönelik olarak bilişsel alt ölçeğine ilişkin tutum düzeyleri arasında $F_{(3-582)}=2,24$, $p=,082>,05$ 'e göre anlamlı farklılık olmadığı görülmektedir. Antrenörlerin yaşlarına göre sporda çocuk haklarına yönelik olarak duyuşsal alt ölçeğine ilişkin tutum düzeyleri arasında $F_{(3-582)}=3,12$, $p=,026<,05$ 'e göre anlamlı farklılık olduğu görülmektedir. Bu anlamlı farklılık, 46 yaş ve üzerinde olan antrenörlerin duyuşsal tutum düzeylerinin ($\bar{X}=54,29$), 18-25 yaş düzeyine sahip olan antrenörlerin duyuşsal tutum düzeylerinden ($\bar{X}=56,59$) daha düşük olmasından kaynaklanmaktadır. Antrenörlerin yaşlarına göre sporda çocuk haklarına yönelik olarak davranışsal alt ölçeğine ilişkin tutum düzeyleri arasında $F_{(3-582)}=3,05$, $p=,028<,05$ 'e göre anlamlı farklılık olduğu görülmektedir. Bu anlamlı farklılık, 46 yaş ve

üzerinde olan antrenörlerin davranışsal tutum düzeylerinin ($\bar{X}=36,22$), 18-25 yaş düzeyine sahip olan antrenörlerin davranışsal tutum düzeylerinden ($\bar{X}=37,77$) daha düşük olmasından kaynaklanmaktadır.

4.4. Dördüncü Alt Problem

Antrenörlerin eğitim durumlarına göre sporda çocuk haklarına yönelik bilişsel, duyuşsal ve davranışsal tutumları arasında anlamlı farklılık var mıdır?

Çizelge 4.4. Antrenörlerin eğitim durumlarına göre sporda çocuk haklarına yönelik olarak bilişsel, duyuşsal ve davranışsal alt ölçeklerine ait puanlar arasındaki farklılığa ilişkin tek yönlü varyans analizi sonuçları

	Eğitim Durumu	N	\bar{X}	S	F (3-582)	P	Post Hoc (Tukey)
Bilişsel Alt Ölçeği	Ortaöğretim ve Altı	34	41,72	3,40	1,98	,116	
	Ön Lisans	36	41,74	3,38			
	Lisans	412	41,67	3,31			
	Lisansüstü	104	42,53	2,62			
Duyuşsal Alt Ölçeği	Ortaöğretim ve Altı	34	55,74	5,25	0,81	,490	
	Ön Lisans	36	54,70	5,20			
	Lisans	412	55,03	4,92			
	Lisansüstü	104	55,71	4,56			
Davranışsal Alt Ölçeği	Ortaöğretim ve Altı	34	36,82	4,24	0,82	,484	
	Ön Lisans	36	36,24	3,51			
	Lisans	412	36,70	3,30			
	Lisansüstü	104	37,15	2,98			

* $p<,05$ Kategoriler: Ortaöğretim ve Altı=1; Ön Lisans=2; Lisans=3; Lisansüstü=4

Çizelge 4.4 incelendiğinde antrenörlerin öğrenim gördükleri bölümlere göre sporda çocuk haklarına yönelik olarak bilişsel alt ölçeğine ilişkin tutum düzeyleri arasında $F_{(3-582)}=1,98$, $p=,116>,05$ 'e göre anlamlı farklılık olmadığı görülmektedir. Antrenörlerin öğrenim gördükleri bölümlere göre sporda çocuk haklarına yönelik olarak duyuşsal alt ölçeğine ilişkin tutum düzeyleri arasında $F_{(3-582)}=0,81$, $p=,490>,05$ 'e göre anlamlı farklılık olmadığı görülmektedir. Antrenörlerin öğrenim gördükleri bölümlere göre sporda çocuk haklarına

yönelik olarak davranışsal alt ölçeğine ilişkin tutum düzeyleri arasında $F_{(3-582)}=0,82$, $p=,484>,05$ 'e göre anlamlı farklılık olmadığı görülmektedir.

4.5. Beşinci Alt Problem

Antrenörlerin medeni durumlarına göre sporda çocuk haklarına yönelik bilişsel, duyuşsal ve davranışsal tutumları arasında anlamlı farklılık var mıdır?

Çizelge 4.5. Antrenörlerin medeni durumlarına göre sporda çocuk haklarına yönelik olarak bilişsel, duyuşsal ve davranışsal alt ölçeklerine ait puanlar arasındaki farklılığa ilişkin bağımsız örneklem t-testi sonuçları

	Medeni Durum	N	\bar{X}	S	T	sd	p
Bilişsel Alt Ölçeği	Bekar	212	42,10	3,14	1,54	584	,124
	Evli	374	41,68	3,26			
Duyuşsal Alt Ölçeği	Bekâr	212	55,59	4,86	1,58	584	,115
	Evli	374	54,93	4,91			
Davranışsal Alt Ölçeği	Bekâr	212	37,22	3,24	2,53	584	,011*
	Evli	374	36,50	3,34			

* $p<,05$

Çizelge 4.5 incelendiğinde antrenörlerin medeni durumlarına göre sporda çocuk haklarına yönelik olarak bilişsel alt ölçeğine ilişkin tutum düzeyleri arasında $t_{(584)}=1,54$, $p=,124>,05$ 'e göre anlamlı farklılık olmadığı görülmektedir. Antrenörlerin medeni durumlarına göre sporda çocuk haklarına yönelik olarak duyuşsal alt ölçeğine ilişkin tutum düzeyleri arasında $t_{(584)}=1,58$, $p=,115>,05$ 'e göre anlamlı farklılık olmadığı görülmektedir. Antrenörlerin medeni durumlarına göre sporda çocuk haklarına yönelik olarak davranışsal alt ölçeğine ilişkin tutum düzeyleri arasında $t_{(584)}=2,53$, $p=,011<,05$ 'e göre anlamlı farklılık olduğu görülmektedir. Bu anlamlı farklılık bekâr olan antrenörlerin davranışsal alt ölçeğine ilişkin tutum düzeylerinin ($\bar{X}=37,22$), evli olan antrenörlerin davranışsal alt ölçeğine ilişkin tutum düzeylerinden ($\bar{X}=36,50$) daha yüksek olmasından kaynaklanmaktadır.

4.6. Altıncı Alt Problem

Antrenörlerin çocuk sahibi olma durumlarına göre sporda çocuk haklarına yönelik bilişsel, duyuşsal ve davranışsal tutumları arasında anlamlı farklılık var mıdır?

Çizelge 4.6. Antrenörlerin çocuk sahibi olma durumlarına göre sporda çocuk haklarına yönelik olarak bilişsel, duyuşsal ve davranışsal alt ölçeklerine ait puanlar arasındaki farklılığa ilişkin bağımsız örneklem t-testi sonuçları

	Çocuk Sahibi Olma Durumu	N	\bar{X}	S	T	sd	p
Bilişsel Alt Ölçeği	Evet	336	41,74	3,25	0,77	584	,440
	Hayır	250	41,95	3,18			
Duyuşsal Alt Ölçeği	Evet	336	54,99	4,83	1,03	584	,304
	Hayır	250	55,41	4,98			
Davranışsal Alt Ölçeği	Evet	336	36,47	3,37	2,42	584	,016 *
	Hayır	250	37,14	3,22			

*p<,05

Çizelge 4.6 incelendiğinde antrenörlerin çocuk sahibi olma durumlarına göre sporda çocuk haklarına yönelik olarak bilişsel alt ölçeğine ilişkin tutum düzeyleri arasında $t_{(584)}=0,77$, $p=,440>,05$ 'e göre anlamlı farklılık olmadığı görülmektedir. Antrenörlerin çocuk sahibi olma durumlarına göre sporda çocuk haklarına yönelik olarak duyuşsal alt ölçeğine ilişkin tutum düzeyleri arasında $t_{(584)}=1,03$, $p=,304>,05$ 'e göre anlamlı farklılık olmadığı görülmektedir. Antrenörlerin çocuk sahibi olma durumlarına göre sporda çocuk haklarına yönelik olarak davranışsal alt ölçeğine ilişkin tutum düzeyleri arasında $t_{(584)}=2,42$, $p=,016<,05$ 'e göre anlamlı farklılık olduğu görülmektedir. Bu anlamlı farklılık çocuğu olan antrenörlerin davranışsal alt ölçeğine ilişkin tutum düzeylerinin ($\bar{X}=36,47$), çocuğu olmayan antrenörlerin davranışsal alt ölçeğine ilişkin tutum düzeylerinden ($\bar{X}=37,14$) daha düşük olmasından kaynaklanmaktadır.

4.7. Yedinci Alt Problem

Antrenörlerin kademelerine göre sporda çocuk haklarına yönelik bilişsel, duyuşsal ve davranışsal tutumları arasında anlamlı farklılık var mıdır?

Çizelge 4.7. Antrenörlerin kademesine göre sporda çocuk haklarına yönelik olarak bilişsel, duyuşsal ve davranışsal alt ölçeklerine ait puanlar arasındaki farklılığa ilişkin tek yönlü varyans analizi sonuçları

	Antrenörlük Kademesi	N	\bar{X}	S	F(3-582)	P	Post Hoc (Tukey)
Bilişsel Alt Ölçeği	1	96	42,31	2,81	1,30	,273	
	2	213	41,93	3,21			
	3	200	41,60	3,18			
	4-5	77	41,56	3,75			
Duyuşsal Alt Ölçeği	1	96	55,72	4,92	0,75	,524	
	2	213	55,28	4,82			
	3	200	54,95	4,73			
	4-5	77	54,77	5,47			
Davranışsal Alt Ölçeği	1	96	37,39	2,97	1,65	,176	
	2	213	36,79	3,32			
	3	200	36,51	3,33			
	4-5	77	36,54	3,65			

*p<,05 Kategoriler: 1=1; 2=2; 3=3; 4-5=4

Çizelge 4.7 incelendiğinde antrenörlerin kademelerine göre sporda çocuk haklarına yönelik olarak bilişsel alt ölçeğine ilişkin tutum düzeyleri arasında $F_{(3-582)}=1,30$, $p=,273>,05$ 'e göre anlamlı farklılık olmadığı görülmektedir. Antrenörlerin kademelerine göre sporda çocuk haklarına yönelik olarak duyuşsal alt ölçeğine ilişkin tutum düzeyleri arasında $F_{(3-582)}=0,75$, $p=,524>,05$ 'e göre anlamlı farklılık olmadığı görülmektedir. Antrenörlerin kademelerine göre sporda çocuk haklarına yönelik olarak davranışsal alt ölçeğine ilişkin tutum düzeyleri arasında $F_{(3-582)}=1,65$, $p=,176>,05$ 'e göre anlamlı farklılık olmadığı görülmektedir.

4.8. Sekizinci Alt Problem

Antrenörlerin çalışma statülerine göre sporda çocuk haklarına yönelik bilişsel, duyuşsal ve davranışsal tutumları arasında anlamlı farklılık var mıdır?

Çizelge 4.8. Antrenörlerin çalışma statülerine göre sporda çocuk haklarına yönelik olarak bilişsel, duyuşsal ve davranışsal alt ölçeklerine ait puanlar arasındaki farklılığa ilişkin tek yönlü varyans analizi sonuçları

	Çalışma Statüsü	N	\bar{X}	S	F(2-583)	P	Post Hoc (Tukey)
Bilişsel Alt Ölçeği	Kamu	389	41,70	3,29	1,30	,285	
	Kulüp	168	42,16	3,12			
	Yerel Yönetim	29	41,67	2,70			
Duyuşsal Alt Ölçeği	Kamu	389	54,88	4,93	2,36	,096	
	Kulüp	168	55,85	4,80			
	Yerel Yönetim	29	55,17	4,71			
Davranışsal Alt Ölçeği	Kamu	389	36,60	3,30	3,43	,033	2>3
	Kulüp	168	37,27	3,22			
	Yerel Yönetim	29	35,90	3,84			

*p<,05 Kategoriler: Kamu=1; Kulüp=2; Yerel Yönetim=3

Çizelge 4.8 incelendiğinde antrenörlerin çalışma statülerine göre sporda çocuk haklarına yönelik olarak bilişsel alt ölçeğine ilişkin tutum düzeyleri arasında $F_{(2-583)}=1,30$, $p=,285>,05$ 'e göre anlamlı farklılık olmadığı görülmektedir. Antrenörlerin çalışma statülerine göre sporda çocuk haklarına yönelik olarak duyuşsal alt ölçeğine ilişkin tutum düzeyleri arasında $F_{(2-583)}=2,36$, $p=,096>,05$ 'e göre anlamlı farklılık olmadığı görülmektedir. Antrenörlerin çalışma statülerine göre sporda çocuk haklarına yönelik olarak davranışsal alt ölçeğine ilişkin tutum düzeyleri arasında $F_{(2-583)}=3,43$, $p=,033<,05$ 'e göre anlamlı farklılık olduğu görülmektedir. Bu anlamlı farklılık, kulüp çalışanı olan antrenörlerin davranışsal tutum düzeylerinin ($\bar{X}=37,27$), yerel yönetim çalışanı olan antrenörlerin davranışsal tutum düzeylerinden ($\bar{X}=35,90$) daha yüksek olmasından kaynaklanmaktadır.

4.9. Dokuzuncu Alt Problem

Antrenörlerin çalışma yıllarına göre sporda çocuk haklarına yönelik bilişsel, duyuşsal ve davranışsal tutumları arasında anlamlı farklılık var mıdır?

Çizelge 4.9. Antrenörlerin çalışma yıllarına göre sporda çocuk haklarına yönelik olarak bilişsel, duyuşsal ve davranışsal alt ölçeklerine ait puanlar arasındaki farklılığa ilişkin tek yönlü varyans analizi sonuçları

	Çalışma Yılı	N	\bar{X}	S	F (4-581)	P	Post Hoc (Tukey)
Bilişsel Alt Ölçeği	1-5 Yıl	217	41,96	3,13	0,77	,545	
	6-10 Yıl	140	41,59	3,31			
	11-15 Yıl	139	41,62	3,33			
	16-20 Yıl	48	42,26	2,75			
	20 Yıl ve Üzeri	42	42,18	3,51			
Duyuşsal Alt Ölçeği	1-5 Yıl	217	55,51	4,93	1,26	,284	
	6-10 Yıl	140	54,75	4,77			
	11-15 Yıl	139	54,66	4,97			
	16-20 Yıl	48	55,88	4,53			
	20 Yıl ve Üzeri	42	55,69	5,17			
Davranışsal Alt Ölçeği	1-5 Yıl	217	37,06	3,14	2,32	,056	
	6-10 Yıl	140	36,59	3,14			
	11-15 Yıl	139	36,18	3,83			
	16-20 Yıl	48	37,56	2,81			
	20 Yıl ve Üzeri	42	36,75	3,27			

*p<,05 Kategoriler: 1-5 yıl=1; 6-10 yıl=2; 11-15 yıl=3; 16-20 yıl=4; 20 yıl ve üzeri=5

Çizelge 4.9 incelendiğinde antrenörlerin çalışma yıllarına göre sporda çocuk haklarına yönelik olarak bilişsel alt ölçeğine ilişkin tutum düzeyleri arasında $F_{(4-581)}=0,371$, $p=,585>,05$ 'e göre anlamlı farklılık olmadığı görülmektedir. Antrenörlerin çalışma yıllarına göre sporda çocuk haklarına yönelik olarak duyuşsal alt ölçeğine ilişkin tutum düzeyleri arasında $F_{(4-581)}=1,26$, $p=,284>,05$ 'e göre anlamlı farklılık olmadığı görülmektedir. Antrenörlerin çalışma yıllarına göre sporda çocuk haklarına yönelik olarak davranışsal alt ölçeğine ilişkin tutum düzeyleri arasında $F_{(4-581)}=2,32$, $p=,056>,05$ 'e göre anlamlı farklılık olmadığı görülmektedir.

4.10. Onuncu Alt Problem

Antrenörlerin bir kulüpte lisanslı sporcu olarak yarışmalara katılma durumlarına göre sporda çocuk haklarına yönelik bilişsel, duyuşsal ve davranışsal tutumları arasında anlamlı farklılık var mıdır?

Çizelge 4.10. Antrenörlerin bir kulüpte lisanslı sporcu olarak yarışmalara katılma durumlarına göre sporda çocuk haklarına yönelik olarak bilişsel, duyuşsal ve davranışsal alt ölçeklerine ait puanlar arasındaki farklılığa ilişkin bağımsız örneklem t-testi sonuçları

	Kulüpte Lisanslı Sporcu Olma Durumu	N	\bar{X}	S	t	sd	p
Bilişsel Alt Ölçeği	Evet	508	41,89	3,20	1,12	584	,262
	Hayır	78	41,45	3,35			
Duyuşsal Alt Ölçeği	Evet	508	55,23	4,87	0,77	584	,442
	Hayır	78	54,77	5,04			
Davranışsal Alt Ölçeği	Evet	508	36,81	3,32	0,93	584	,354
	Hayır	78	36,43	3,30			

*p<,05

Çizelge 4.10 incelendiğinde antrenörlerin bir kulüpte lisanslı sporcu olarak yarışmalara katılma durumlarına göre sporda çocuk haklarına yönelik olarak bilişsel alt ölçeğine ilişkin tutum düzeyleri arasında $t_{(584)}=1,12$, $p=,262>,05$ 'e göre anlamlı farklılık olmadığı görülmektedir. Antrenörlerin bir kulüpte lisanslı sporcu olarak yarışmalara katılma durumlarına göre sporda çocuk haklarına yönelik olarak duyuşsal alt ölçeğine ilişkin tutum düzeyleri arasında $t_{(584)}=0,77$, $p=,442>,05$ 'e göre anlamlı farklılık olmadığı görülmektedir. Antrenörlerin bir kulüpte lisanslı sporcu olarak yarışmalara katılma durumlarına göre sporda çocuk haklarına yönelik olarak davranışsal alt ölçeğine ilişkin tutum düzeyleri arasında $t_{(584)}=0,93$, $p=,354>,05$ 'e göre anlamlı farklılık olmadığı görülmektedir.

4.11. On Birinci Alt Problem

Antrenörlerin sporda çocuk hakları ile ilgili herhangi bir eğitim alma durumlarına göre sporda çocuk haklarına yönelik bilişsel, duyuşsal ve davranışsal tutumları arasında anlamlı farklılık var mıdır?

Çizelge 4.11. Antrenörlerin sporda çocuk hakları ile ilgili herhangi bir eğitim alma durumlarına göre sporda çocuk haklarına yönelik olarak bilişsel, duyuşsal ve davranışsal alt ölçeklerine ait puanlar arasındaki farklılığa ilişkin bağımsız örneklem t-testi sonuçları

	Eğitim Alma Durumu	N	\bar{X}	S	t	sd	p
Bilişsel Alt Ölçeği	Evet	253	42,18	3,14	2,25	584	,025*
	Hayır	333	41,57	3,26			
Duyuşsal Alt Ölçeği	Evet	253	55,84	4,65	2,92	584	,004*
	Hayır	333	54,66	5,02			
Davranışsal Alt Ölçeği	Evet	253	37,06	3,15	1,92	584	,056
	Hayır	333	36,53	3,43			

*p<,05

Çizelge 4.11 incelendiğinde antrenörlerin sporda çocuk hakları ile ilgili herhangi bir eğitim alma durumlarına göre sporda çocuk haklarına yönelik olarak bilişsel alt ölçeğine ilişkin tutum düzeyleri arasında $t_{(584)}=2,25$, $p=,025<,05$ 'e göre anlamlı farklılık olduğu görülmektedir. Bu anlamlı farklılık, eğitim alan antrenörlerin bilişsel tutum düzeylerinin ($\bar{X}=42,18$), eğitim almayan antrenörlerin bilişsel tutum düzeylerinden ($\bar{X}=41,57$) daha yüksek olmasından kaynaklanmaktadır. Antrenörlerin sporda çocuk hakları ile ilgili herhangi bir eğitim alma durumlarına göre sporda çocuk haklarına yönelik olarak duyuşsal alt ölçeğine ilişkin tutum düzeyleri arasında $t_{(584)}=2,92$, $p=,004<,05$ 'e göre anlamlı farklılık olduğu görülmektedir. Bu anlamlı farklılık, eğitim alan antrenörlerin duyuşsal tutum düzeylerinin ($\bar{X}=55,84$), eğitim almayan antrenörlerin duyuşsal tutum düzeylerinden ($\bar{X}=54,66$) daha yüksek olmasından kaynaklanmaktadır. Antrenörlerin sporda çocuk hakları ile ilgili herhangi bir eğitim alma durumlarına göre sporda çocuk haklarına yönelik olarak davranışsal alt ölçeğine ilişkin tutum düzeyleri arasında $t_{(584)}=1,92$, $p=,056>,05$ 'e göre anlamlı farklılık olmadığı görülmektedir.

4.12. On İkinci Alt Problem

Antrenörlerin sporda çocuk haklarına yönelik bilişsel, duyuşsal ve davranışsal tutumları arasında ilişki var mıdır?

Çizelge 4.12. Antrenörlerin sporda çocuk haklarına yönelik bilişsel alt ölçeğinde, duyuşsal alt ölçeğinden ve davranışsal alt ölçeğinden aldıkları puanlar arasındaki ilişkiye ait pearson korelasyon analizi sonuçları

	N=440	Duyuşsal Alt Ölçeği	Davranışsal Alt Ölçeği
Bilişsel Alt Ölçeği	r	0,79*	0,72*
	p	,000	,000
Duyuşsal Alt Ölçeği	r	1	0,84*
	p		,000

*p<,05

Çizelge 4.12 incelendiğinde antrenörlerin sporda çocuk haklarına yönelik bilişsel alt ölçeği puanları, duyuşsal alt ölçeği puanları ve davranışsal ölçeği puanları arasındaki ilişkiye bakılmıştır. Antrenörlerin sporda çocuk haklarına yönelik bilişsel alt ölçeği puanları ile duyuşsal alt ölçeği puanları arasında $r=0,79$, $p=,000<,05$ 'e göre pozitif yönde yüksek düzeyde bir ilişki olduğu görülmektedir. Antrenörlerin sporda çocuk haklarına yönelik bilişsel alt ölçeği puanları ile davranışsal alt ölçeği puanları arasında $r=0,72$, $p=,000<,05$ 'e göre pozitif yönde yüksek düzeyde bir ilişki olduğu görülmektedir. Antrenörlerin sporda çocuk haklarına yönelik davranışsal alt ölçeği puanları ile duyuşsal alt ölçeği puanları arasında $r=0,84$, $p=,000<,05$ 'e göre pozitif yönde yüksek düzeyde bir ilişki olduğu görülmektedir. En yüksek ilişkinin antrenörlerin duyuşsal tutumları ile davranışsal tutumları arasında olduğu görülmektedir.

5. TARTIŞMA, SONUÇ VE ÖNERİLER

5.1. Tartışma

Antrenörlerin çocuk haklarına yönelik bilişsel, duyuşsal ve davranışsal olarak sahip oldukları tutumların nasıl olduğunu tespit etmek amacıyla yapılan bu araştırmada, sporda çocuk haklarına yönelik tutumu ölçmek için bir ölçüm aracı geliştirilmiştir. Bu bağlamda literatür taraması yapılarak ölçülmek istenilen konu net olarak belirlenmiş ve sorular bu doğrultuda hazırlanmıştır. Madde yazımında kısa, net ve anlaşılır soruların olmasına dikkat edilmiştir. Ayrıca katılımcılardan ne istendiğini net olarak anlamaları için ölçeğe yönelik açıklama kısmı ve katılımcılardan beklenenler ile ilgili yönerge oluşturulmuştur. Buna ek olarak katılımcılara araştırmanın amacı ve önemini açıklayan katılımcı bilgilendirme formu hazırlanmıştır. Maddelerin kapsam geçerliğinin sağlanması için uzman görüşü alınmıştır. 41 maddeden oluşan ölçek formu, uzman görüşü sonrasında 2 maddede düzeltilme yapılarak ve 8 madde çıkarılarak 33 maddelik form olarak veri toplama için hazır hale getirilmiştir. Ölçme aracının geçerliğini ve güvenilirliğini sağlamak için pilot çalışma yapılmıştır. 5'li likert tipi ölçek kullanılarak yapılan pilot çalışma sonrası uzman görüşü alınmıştır. Alınan geri bildirimlerden sonra esas uygulama evresine geçilmiştir. Geçerlik ve güvenilirliği yapılan ölçme aracının esas uygulama grubunda doğrulayıcı faktör analizi yapılmıştır. Bu doğrultuda elde edilen ölçme aracının, bilişsel alt ölçeğinde (m1, m3, m4, m5, m6, m7, m8, m9, m10) 2. madde çıkartılmıştır ve 9 maddeden oluşmuştur. Duyuşsal alt ölçeği (m11, m12, m13, m14, m15, m16, m17, m18, m19, m20, m21, m22) 12 maddeden oluşmuştur. Davranışsal alt ölçeği (m23, m25, m27, m28, m29, m30, m32, m33) 24, 26 ve 31. madde çıkartılmıştır ve 8 maddeden oluşmuştur. Sonuç olarak 29 maddeden oluşan sporda çocuk haklarına yönelik tutum envanteri geliştirilmiştir.

Oluşturulan tutum envanterinin bilişsel, duyuşsal ve davranışsal alt ölçeklerine yönelik elde edilen bulgulara göre; antrenörlerin sporda çocuk haklarına yönelik tutum envanterinin bilişsel alt ölçeğine ilişkin tutum puanlamasının yüksek düzeyde olduğu saptanmıştır. Antrenörlerin çocuk haklarına yönelik konularda farkındalıklarının yüksek olduğu ve bu konuda duyarlı oldukları söylenebilir. Yapılan araştırmada bilişsel alt boyuta dayalı tutumun yüksek olması, antrenörlerin, çocukların spor ortamlarında haklarının korunması ve güvende olmaları için alınması gereken önlemler hakkında

yeterli derecede bilgiye sahip oldukları göstermektedir. Bu durumun, çocukların spor aktivitelerini daha keyifli ve güvenli bir ortamda gerçekleştirmelerine katkı sağlayarak, sporun olumlu etkilerinin daha etkin bir şekilde hissedilmesini sağlayacağı düşünülmektedir. Araştırmanın diğer sonucuna göre; antrenörlerin, sporda çocuk haklarına yönelik tutum envanterinin duyuşsal alt ölçeğine ilişkin tutum puanlarının yüksek seviyede olduğu tespit edilmiştir. Bu sonuçlar, antrenörlerin, çocukların haklarına saygı gösterme, koruma ve çocukların refahını ön planda tutma konusunda duyarlı olduklarını göstermektedir. Antrenörlerin çocuklarla olan iletişimlerinde empati odaklı yaklaşımlarının çocuk haklarıyla ilgili yüksek düzeyde duyuşsal tutuma sahip olmasını sağladığı düşünülebilir. Antrenörlerin çocuk korumaya yönelik duyuşsal tutumlarının yüksek olması, söz konusu olan çocukların, sportif etkinlikler süresince, kendilerini güvende hissetmeleri, doğru iletişim kurabilmeleri dolayısıyla yapmış oldukları sportif etkinliklerden de daha çok keyif almalarını sağlayacağı söylenebilir. Aynı zamanda, bu durumun çocuklarda öğrenmeye hazırbulunuşluk seviyesini yükselteceği, sürdürülebilir etkili iletişim kurmalarına destek olacağı düşünülmektedir. Araştırmanın bir diğer sonucuna göre; antrenörlerin, sporda çocuk haklarına yönelik tutum envanterinin davranışsal alt ölçeğine ilişkin tutum puanlarının yüksek seviyede olduğu sonucuna varılmıştır. Bu sonuçlar, antrenörlerin çocuk haklarına dair bilinçli ve etik bir tutum sergilediklerini işaret etmektedir. Çocuk koruma politikaları hakkında sahip oldukları bilgileri hayata geçirebildiklerini ifade etmektedir. Araştırma sonuçları, antrenörlerin, çocukları spor ortamlarında, istismar ve ihmale karşı koruma yolunda aktif bir rol üstlenebileceklerine işaret etmektedir.

Literatürde sporda çocuk haklarına yönelik tutumu doğrudan ölçen bir ölçüm aracı bulunmamaktadır. Bu doğrultuda spor alanında çocuk haklarına yönelik tutumun ölçüldüğü çalışmanın olmamasından dolayı farklı katılımcılara uygulanan çocuk haklarına yönelik tutumu inceleyen araştırmalar incelenerek tartışma gerçekleştirilmiştir. Küçük Alemdar ve Yılmaz (2019) pediatri hemşirelerinin çocuk hakları ile ilgili tutumlarını belirlemek için yaptıkları araştırmada, hemşirelerin olumlu tutuma sahip olduğunu ifade etmişlerdir. Eliasson (2015) İsveç'te spor kulüplerindeki çocuk sporcular ve antrenörler üzerine yaptığı nitel araştırmanın sonucunda, çocukların ve antrenörlerin çocuk hakları konusunda yeteri kadar bilgi ve birikime sahip olmadığını tespit etmiştir. Ayrıca yine aynı şekilde çocukların ve antrenörlerin Birleşmiş Milletler Çocuk Hakları Sözleşmesinin genel içeriği ile ilgili olarak da yeterli bilgiye sahip olmadıklarını belirlemiştir. Gür

(2019) öğretmenler, yöneticiler ve ebeveynler üzerine yaptığı araştırmada, çocuk haklarına yönelik genel bilgilerinin derinlemesine olmadığını ifade etmiştir. Soylu (2021) okul öncesi kurumlarda çalışan yöneticiler ve öğretmenler üzerine yaptığı araştırmada, öğretmen ve yöneticilerin çocuk haklarına yönelik farkındalıklarının olduğunu tespit etmiştir. Ayrıca öğretmenlerin çocuk hakları sözleşmesiyle ilgili bilgilerinin yöneticilere göre daha yüksek olduğunu belirtmiştir. Aslan (2022) sosyal bilgiler öğretmen adaylarının üzerinde yaptığı araştırmada çocuk haklarına yönelik tutumlarının yüksek olduğu sonucunu tespit etmiştir. Literatüre bakıldığında farklı katılımcı gruplarına yapılan çalışmalarda da araştırmadaki gibi çocuk haklarına yönelik tutumun yüksek olduğu görülmüştür. Ancak çocuk hakları ile ilgili sahip olunan bilgi düzeylerine bakıldığında az olduğu da görülmektedir. Bu doğrultuda verilecek olan eğitimlerle bireylerin bilgi düzeylerinin artırılması önem taşımaktadır.

Antrenörlerin cinsiyetlerine göre sporda çocuk haklarına yönelik elde edilen sonuçlara göre; bilişsel ve duyuşsal alt ölçeğine ilişkin tutum düzeyleri arasında anlamlı farklılığın olmadığı görülmektedir. Ancak erkek antrenörlerin davranışsal tutumun kadın antrenörlerin davranışsal tutumlarından daha düşük olduğu tespit edilmiştir. Literatüre bakıldığında, ebeveynler ve farklı meslek grupları üzerinde yapılan, cinsiyete göre anlamlı farklılık olan ve olmayan birçok çalışma bulunmaktadır. Karaman Kepenekci ve Baydık (2009), Merey (2013), Küçük Alemdar ve Yılmaz (2019), Bulut (2020), Demir (2023) yaptıkları araştırmalarda cinsiyete göre anlamlı farklılık olmadığını tespit etmişlerdir. Ancak anlamlı farklılık oluşturan araştırmalara bakıldığında, Yaşar Ekici (2014) araştırmasında kadınların erkeklere göre çocuk haklarına ilişkin tutumlarının yüksek olduğunu tespit etmiştir. Ezer ve Ulukaya Öteleş'in (2020) sosyal bilimler öğretmenlerinin çocuk hakları algı düzeylerine ilişkin yapmış oldukları çalışmada, kadın öğretmenlerin erkek öğretmenlere göre algı düzeylerinin daha yüksek olduğunu belirtmişlerdir. Aslan (2022) sosyal bilgiler öğretmen adaylarının çocuk haklarına dair tutumlarında, kadın öğretmen adaylarının erkek öğretmen adaylarına göre daha yüksek olduğu sonucuna varmıştır. Araştırmada elde edilen bulgular neticesinde; cinsiyetin, antrenörlerin çocuklarla olan etkileşimleri ve çocukların spor yaparken haklarını koruma konusundaki tutumları üzerinde etkili olabileceği görülmektedir. Spor Hizmetleri Genel Müdürlüğü 2002-2023 yılları arası cinsiyete göre antrenörlük belgesi düzenlenme sayıları erkekler için 200412, kadınlar için 102090'dir (Spor Hizmetleri Genel Müdürlüğü, 2023). Bu durumda; erkek antrenörlerin davranışsal tutumlarının düşük olması, çocuk haklarının

korunması ve çocukların güvenliği konusunda bazı endişeleri beraberinde getirebilir. Bu nedenle, antrenörlerin çocuk hakları konusunda daha fazla eğitim ve farkındalık kazanmaları önemlidir. Diğer yandan, kadın antrenörlerin davranışsal tutum düzeylerinin daha yüksek olması, çocukların spor yaparken güven içinde olmalarına ve spor deneyimlerinden daha olumlu şekilde yararlanmalarına katkı sağlayabilir. Çünkü davranışsal tutum bir konuya ilişkin bir şeyler yapma eğilimini oluşturur. Kadın antrenörlerin çocuk hakları konusunda daha duyarlı ve empati gösteren bir tutum sergilemesi, çocukların spor alanında daha iyi bir deneyim yaşamalarını sağlayabileceği söylenebilir.

Araştırma sonuçlarına göre sporda çocuk haklarına yönelik tutumlarının yaş değişkenine göre bilişsel alt ölçekte herhangi bir farklılık tespit edilmemiştir. Ancak duyuşsal ve davranışsal alt ölçekte 46 yaş ve üzeri olan antrenörler ile 18-25 yaş aralığındaki antrenörler arasında 18-25 yaş aralığındaki antrenörler lehine anlamlı farklılık tespit edilmiştir. Literatürdeki çalışmalara bakıldığında Merey (2013) sosyal bilgiler öğretmen adaylarıyla, Yaşar Ekici (2014) öğretmen adayları ile, Bulut (2020) okul öncesi öğretmenleri, okul öncesi öğretmen adayları ve ebeveynlerle ve Özel (2023) ebeveynlerle yaptığı çalışmada yaşı çocuk haklarına yönelik tutum üzerinde etkisinin olmadığını belirtmişlerdir. Ancak Yurtsever (2009) ebeveynlerle yaptığı çalışmada çocuğun anne ve babasının yaşlarının tutum üzerinde anlamlı etkisi olduğunu belirtmiştir. Küçük Alemdar ve Yılmaz (2019) hemşirelerin çocuk hakları ile ilgili tutumlarını incelediği çalışmalarında, hemşirelerin yaşı ile çocuk haklarına yönelik tutumları arasında anlamlı farklılık olduğunu ifade etmişlerdir. Son dönemlerdeki gelişmelerle birlikte sporda çocuk korumanın sosyal, yazılı ve görsel medyada yer alma frekansının artmasının, spor bilimleri fakültelerinin ders müfredatlarında sporda çocuk koruma dersinin yer almasının ve konuyla ilgili federasyonlarla iş birliği içerisinde yapılan seminer sayılarının artmasının, 18-25 yaş aralığındaki antrenörlerin konuyla ilgili bilgiye ulaşma düzeyini arttırdığı ifade edilebilir. Dolayısıyla bu durum genç nesil antrenörlerin sporda çocuk hakları ile ilgili edindikleri bilgileri duyuşsal ve davranışsal ölçekte hayata geçirdiği söylenebilir.

Araştırma sonuçlarına göre, antrenörlerin öğrenim düzeylerine göre sporda çocuk haklarına yönelik olarak bilişsel, duyuşsal ve davranışsal alt ölçeklere ilişkin tutum düzeyleri arasında anlamlı farklılık olmadığı sonucuna varılmıştır. Ancak Özel (2023)

ebeveynler üzerinde yapmış olduğu araştırmada çocuk haklarına yönelik tutumda öğrenim düzeyi değişkeninin etkili olduğunu tespit etmiştir. Ebeveynlerin eğitim düzeylerindeki artışın çocuk haklarına yönelik tutumlarını daha olumlu etkilediği sonucuna varmıştır. Bulgularımız, bilişsel, duyuşsal ve davranışsal tutum düzeyi açısından antrenörlerin çocuk hakları hakkında benzer bir bilinç düzeyine sahip olduğunu ve eğitim düzeylerinin bu tutumu etkilemediğini göstermektedir. Farklı katılımcıların ve farklı ölçüm aracına göre sonuçların değiştiği görülmektedir. Bu konuda daha fazla çalışma yapılarak değerlendirilmesi gerekmektedir.

Antrenörlerin medeni durum değişkenine göre sporda çocuk haklarına yönelik olarak bilişsel ve duyuşsal alt ölçeklere ilişkin tutum düzeyleri arasında anlamlı farklılık olmadığı görülmektedir. Ancak antrenörlerin medeni durumlarına göre sporda çocuk haklarına yönelik davranışsal alt ölçeğe ilişkin tutum düzeyleri arasında anlamlı bir farkın olduğu belirlenmiştir. Bekâr olan antrenörlerin davranışsal alt ölçeğine ilişkin tutum düzeylerinin, evli olan antrenörlerin tutum düzeylerinden daha yüksek olduğu belirlenmiştir. Yaşar Ekici (2014) yaptığı çalışmada medeni durumun çocuk haklarına yönelik tutum üzerinde anlamlı farklılık oluşturmadığını belirtmiştir. Ayrıca Demir (2023) çocuk haklarına yönelik tutumun aile değişkenine göre değişmediğini ifade etmiştir. Araştırmada da evli ve bekâr antrenörler arasındaki farklılıklar, kişisel değerler ve tutumlara dayanabilir. Bu değerler ve tutumlar, çocuk haklarına yönelik davranışsal tutum düzeylerini etkileyebilir.

Antrenörlerin çocuk sahibi olma değişkenine göre sporda çocuk haklarına yönelik olarak bilişsel ve duyuşsal alt ölçeklere ilişkin tutum düzeyleri arasında anlamlı farklılık olmadığı görülmektedir. Ancak çocuğu olan antrenörlerin davranışsal alt ölçeğe ilişkin tutum düzeylerinin, çocuğu olmayan antrenörlerin davranışsal alt ölçeğine ilişkin tutum düzeylerinde anlamlı farklılık olmamasına rağmen, daha düşük olduğu tespit edilmiştir. Özel (2023) yapmış olduğu araştırmada üçten fazla çocuğu olan ebeveynlerin daha az çocuğu olan ebeveynlere göre çocuk haklarına ilişkin tutumlarının düşük olduğunu belirtmiştir.

Araştırma sonuçlarına göre, antrenörlerin kademesine göre sporda çocuk haklarına yönelik olarak bilişsel, duyuşsal ve davranışsal alt ölçeklerine ilişkin tutum düzeyleri arasında anlamlı farklılık olmadığı tespit edilmiştir. Literatürde Çetinkaya (1998)

öğretmenler üzerine yaptığı araştırmada, çocuk haklarına yönelik görüşlerinin mesleki kademelerine göre farklılık gösterdiği tespit edilmiştir. Antrenörlerin kademesine bakılmaksızın benzer düzeyde çocuk haklarına yönelik tutuma sahip olmaları, deneyimli ve tecrübesiz antrenörlerin benzer düzeyde bilgi ve farkındalığa sahip olabileceğini gösterir. Bu durum sporda çocuk hakları konusunun işlenmeye başlamasının yakın tarihte gerçekleşmesi sebebiyle olduğu söylenebilir.

Araştırma sonuçlarına göre, çalışma statüsü değişkenine ilişkin, sporda çocuk haklarına yönelik olarak bilişsel ve duyuşsal alt ölçeklere ilişkin tutum düzeyleri arasında anlamlı farklılık olmadığı tespit edilmiştir. Ancak antrenörlerin çalışma statülerine göre sporda çocuk haklarına yönelik olarak davranışsal alt ölçeğine ilişkin tutum düzeyleri arasında anlamlı farklılık olduğu görülmüştür. Kulüp çalışanı olan antrenörlerin davranışsal tutum düzeylerinin, yerel yönetim çalışanı olan antrenörlerin davranışsal tutum düzeylerinden daha yüksek olduğu belirlenmiştir. Yerel yönetimlerde görev yapan antrenörler ile özel kulüplerde görev yapan antrenörler farklı örgüt kültürleri içerisinde bulunmaktadır. Farklılığın sebebi olarak organizasyon yapılarındaki değişikliğin, yönetim yapılarının ve farklı etik değerlerin etkili olduğu söylenebilir. Seçkin Ağırbaş, Erel ve Belli'nin (2020) antrenörler örneğinde yapmış olduğu çalışmada; kamuda çalışan antrenörlerin özel sektörde çalışan antrenörlere göre öz yeterlilik düzeylerini düşük saptamıştır. Bu durumun sebebini ise, memuriyetin rekabetten uzak bir yapıda olduğuna, dolayısıyla kamu çalışanı antrenörlerin kendilerini geliştirme konusunda rekabetçi olmamalarına bağlamış, kamu sektöründeki bürokratik yapının, çalışanlarda motivasyon düşüklüğüne sebep olduğu düşünülmüştür. Genel olarak çalışma bulgularında davranışsal ölçeğe yönelik farklılıklar tespit edilmiştir. Dolayısıyla antrenörlerin sporda çocuk korumaya yönelik edinmiş oldukları bilgi birikimini, örnek olaylar ile desteklenerek davranışsal boyuta taşınması üzerinde çalışmalar yapılmasının faydalı olacağı düşünülmektedir.

Araştırma bulgularında; antrenörlerin çalışma yılı değişkenine ilişkin, sporda çocuk haklarına yönelik olarak bilişsel, duyuşsal ve davranışsal alt ölçeklere ilişkin tutum düzeyleri arasında anlamlı farklılık olmadığı görülmüştür. Bu sonuçlar, antrenörlerin deneyim düzeylerinin çocuk haklarına yönelik tutumları üzerinde önemli bir etkisinin olmadığını göstermektedir. Fazlıoğlu (2007) öğretmenler ve yöneticiler ile yaptığı çalışmada, Birleşmiş Milletler Çocuk Hakları Sözleşmesinde yer verilen haklara ilişkin bilinç düzeylerini incelemiştir. Öğretmenlerin çalışma yılları arttıkça bilinç düzeylerinde

bir artış görülmemiş bunun aksine çalışma yılı daha az olan öğretmenlerin bu konudaki farkındalıklarının daha yüksek olduğu görülmüştür. Bu araştırmadan yola çıkarak, yeni mezun öğretmenlerin almış olduğu eğitimler ve güncel farkındalıkları sayesinde çocuk haklarına yönelik bilinçlerinin daha yüksek olduğu sonucuna varılabilir. Bu bağlamda lisans eğitiminde ve antrenörlük belgesi almak için yapılan kurslarda bu eğitimlere verilen sürenin arttırılmasının önemli olduğu düşünülmektedir.

Araştırmada, antrenörlerin bir kulüpte lisanslı sporcu olarak yarışmalara katılma durumlarına göre sporda çocuk haklarına yönelik bilişsel, duyuşsal ve davranışsal alt ölçeğine ilişkin tutum düzeyleri arasında anlamlı farklılık olmadığı tespit edilmiştir. Bu sonuçlar, antrenörlerin sporculuk geçmişlerinin, çocuk haklarına yönelik tutum düzeyleri üzerinde doğrudan bir etkisi olmadığını göstermektedir.

Araştırmada, antrenörlerin sporda çocuk hakları ile ilgili eğitim alma durumlarına göre bilişsel ve duyuşsal alt ölçeklere ilişkin tutum düzeylerinde anlamlı farklılık olduğu tespit edilmiştir. Eğitim alan antrenörlerin bilişsel ve duyuşsal tutum düzeylerinin, eğitim almayan antrenörlere kıyasla daha yüksek olduğu belirlenmiştir. Antrenörlerin çocuk hakları konusunda yapılan eğitimlerin, farkındalığı ve bilgi düzeyini artırıcı bir etkiye sahip olduğunu göstermektedir. Bu doğrultuda eğitim programlarının içeriği ve etkinliği, antrenörlerin çocuk haklarına yönelik tutumlarını olumlu yönde etkilemiş olabileceği düşünülmektedir. Literatüre bakıldığında Karaman Kepenekci ve Baydık (2009), Yaşar Ekici (2014), Demir (2023) yaptıkları araştırmalarda çocuk haklarına yönelik ders alma durumunun, çocuk hakları ile ilgili tutumda anlamlı farklılık oluşturmadığını tespit etmişlerdir. Ancak Shumba (2003) öğretmen ve öğretmen adayları üzerine yaptığı araştırmada Birleşmiş Milletler Çocuk Hakları Sözleşmesine yönelik bilgilerinin öğretmenlik eğitimi alırken edindiklerini ifade etmiştir. Buna bağlı olarak da çocuklarla temasta olan bütün kurum ve kuruluşların hizmet içi eğitimlerle desteklenmesi ve bu konuda bilgilendirmelerin verilmesinin gerekli olduğunu söylemiştir. Ayrıca Karaman Kepenekci ve Baydık (2009) zihinsel engelliler öğretmen adaylarının çocuk haklarına yönelik alınan eğitimin tutum üzerinde etkili olduğunu ifade etmiştir. Koran (2015) araştırmada öğretmenlerin çocuk haklarına yönelik tutumunda konuyla ilgili eğitim almanın pozitif yönde etkisi olduğunu tespit etmiştir. Bu durumlar incelendiğinde, çocuklara yönelik olan kötü muamelelerin engellenmesi ve haklarının yok sayılmaması için gerekli olan konularda önlemlerin alınması ve uygulamaya geçirilmesi önem arz

etmektedir (Kerr ve Stirling, 2008). Çocuğa yapılacak olan istismarın ve hak ihlallerinin önüne geçmek, her türlü zarardan korumak ve esenliğini sağlamak tüm toplumların ve devletlerin temel amacı ve görevi olmalıdır. Bu bağlamda öncelikli olarak çocuklarla iletişim içerisinde olan kişilerin eğitilmesi amaçlanmalıdır. Bu bağlamda verilen eğitimlerin ve bu eğitimlerin devamlı olmasının antrenörlerin çocuk haklarına yönelik duygusal farkındalığını artırabileceğini ve çocuklarla daha duyarlı bir şekilde ilişki kurmalarını sağlayabileceğini düşündürmektedir. Dolayısıyla iç ve dış paydaşlar ile iş birliği içerisinde sporda çocuk koruma ile ilgili eğitim sayısı ve sıklığının artırılmasının, ülkemiz spor politikasına önemli faydalar sağlayacağı öngörülmektedir.

Araştırmada, antrenörlerin sporda çocuk haklarına yönelik bilişsel, duyuşsal ve davranışsal tutumları arasındaki ilişki incelenmiştir. Bulgular, bilişsel, duyuşsal ve davranışsal tutumlar arasında pozitif yönde yüksek düzeyde ilişkiler olduğunu göstermektedir. İlk olarak, antrenörlerin sporda çocuk haklarına yönelik bilişsel tutumları ile duyuşsal tutumları arasında güçlü bir ilişki tespit edilmiştir. Bu sonuç, antrenörlerin sporda çocuk haklarına dair bilgi ve kavrama düzeyinin artmasının konuya ilişkin farkındalık ve hassasiyet düzeyini arttırdığı şeklinde ifade edilebilir. İkinci olarak, antrenörlerin sporda çocuk haklarına yönelik bilişsel tutumları ile davranışsal tutumları arasında da güçlü bir ilişki gözlenmiştir. Bu doğrultuda, antrenörlerin çocuk hakları konusundaki bilgi düzeyleri ile çocuk haklarına uygun davranışlar sergileme arasında bir ilişki olduğunu göstermektedir. Dolayısıyla antrenörlerin çocuk hakları ile ilgili olarak edindikleri bilgi düzeyinin artması, çocuk haklarını koruma boyutunda davranışsal olarak eyleme geçme düzeylerini olumlu yönde arttırdığı ve çocuk hakları konusunda gerekli önlemlerin alınması konusunda daha aktif bir rol üstlendikleri söylenebilir. Son olarak, antrenörlerin sporda çocuk haklarına yönelik duyuşsal tutumları ile davranışsal tutumları arasında yüksek ilişki tespit edilmiştir. Bu sonuç, antrenörlerin sporda çocuk hakları konusunda sahip oldukları farkındalık ve duyarlılık seviyesinin artmasının, çocuk haklarını koruma yönünde davranışsal etkinliğini arttırdığı yönünde yorumlanabilir. Elde edilen sonuçlar doğrultusunda, üç ölçek arasındaki en yüksek ilişkinin duyuşsal ve davranışsal alt ölçekte olduğu görülmüştür. Bireylerin bir konuya ilişkin duyuşsal açıdan olumlu veya olumsuz tutumunun olması, nasıl bir davranış sergileyeceğini de belli düzeyde göstermektedir. Duygusal açıdan olumlu bir tutuma sahip olunursa, sergilenecek davranış da o ölçüde olumlu olacaktır. Bu nedenle antrenörlerin çocuk haklarına yönelik duyuşsal tutumlarını olumlu yönde geliştirebilecek seminerler gibi eğitim ortamlarında

yer verilmesi ve bu tür programların oluşturulması katkı sağlayabilir. Antrenörler çocukların duygusal ihtiyaçlarına daha duyarlı oldukça, çocuk haklarına uygun davranışlar sergilemeleri ve çocukların güvenliğini sağlama konusundaki çabaları daha fazla olabilir.

5.2. Sonuç ve Öneriler

Araştırma sonucunda, antrenörlerin sporda çocuk haklarına yönelik tutumlarının bilişsel, duyuşsal ve davranışsal açıdan yüksek düzeyde olduğu saptanmıştır. Ayrıca kadın antrenörlerin erkek antrenörlere göre davranışsal, 18-25 yaş arası antrenörlerin 45 yaş ve üzeri antrenörlere göre duyuşsal ve davranışsal tutumlarının yüksek olduğu görülmüştür. Diğer demografik değişkenlerden medeni durumuna göre bekâr antrenörlerin evli antrenörlere göre davranışsal, çocuğu olanların çocuğu olmayanlara göre davranışsal, çalışma statüsüne göre kulüpte çalışan antrenörlerin davranışsal, çocuk haklarına yönelik eğitim alanların bilişsel ve duyuşsal tutumlarının yüksek olduğu tespit edilmiştir.

Antrenörlerin çocuk hakları konusunda sahip oldukları bilgi düzeyi, duygusal anlayış ve çocuklarla empati kurma becerileri, çocukların spor yaparken güvenliği ve korunması için önem taşımaktadır. Bu nedenle, çocuk haklarının spor ortamında korunması ve desteklenmesi için antrenörlere yönelik eğitim ve bilinçlendirme programları düzenlenmeli ve çocuk hakları konusundaki farkındalıklarının artırılması sağlanmalıdır. Ayrıca, spor organizasyonları ve paydaşlar arasında iş birliği ile çocuk haklarına yönelik politikaların oluşturulması ve uygulanması önemlidir. Bu şekilde, çocukların spor yaparken haklarının korunması ve sporun olumlu etkilerinin en üst düzeyde hissedilmesi sağlanabilir.

Çocuğun yer aldığı tüm alanlarda, katılım, ayrımcılığa uğramama, gelişim ve korunma gibi boyutlarda çocukların temel haklara sahip olduğu bilinmeli ve bu doğrultuda hakların göz ardı edilmemesi gerekmektedir. Ayrıca sportif faaliyetler içerisinde yer alan çocuğun yasal ve insan hakları açısından çocuk olarak değerlendirilmesinden ziyade sporcu olarak görüldüğü ve bu yaklaşımında çocuk olmaktan kaynaklı haklarının göz ardı edilmesine yol açtığı söylenebilir.

Yapılan arařtırmada elde edilen veriler göz önünde bulundurularak ařađıdaki önerilere yer verilmiřtir:

- Sporda çocuk koruma ve çocuk hakları kavramlarının biliřsel, duyuřsal ve davranıřsal boyutlarda benimsenmesinin sađlanması,
- Spor politikalarının yürütme organı olan Gençlik ve Spor Bakanlıđı bünyesinde çocuk koruma ve çocuk hakları konularında eđitimlerin organize edilmesi,
- Kamu, yerel yönetimlerde ve özel sektörde çalıřan antrenörlerin çocuk haklarına yönelik eđitimsel dâhil olmasının sađlanması,
- Antrenörler dıřında sporun ierisinde yer alan tüm insan kaynađına yönelik eđitim planlamasının yapılması,
- Federasyonlar, spor kulüpleri, dernekler çocuk hakları konusunda bilgilendirilmeli ve sosyal sorumluluk projeleriyle çocuk korumaya yönelik çalıřmalara önem göstermeleri sađlanmalı,
- Antrenörler, ebeveynler ve toplumdaki bireylerin sporun gerçek deđerini ve çocuklar üzerindeki gelişimsel etkisini fark etmeleri için eđitim verilmesi,
- Çocukları ilgilendiren veya çocuklar ile beraber yapılacak olan her türlü arařtırmada, çocuk hakları, çocukların saygınlıđı ve çocukların yüksek yararı göz önünde bulundurularak etik kurallar dâhilinde bilimsel arařtırmaların yapılması,
- Tüm spor organizasyonlarında çocuk haklarının gözetilmesine, sporun tüm paydařlarının çocuk hakları ve sporda çocuk koruma hakkında bilgi düzeylerinin ölçülmesine yönelik arařtırmalar yapılmasının da literatüre fayda sađlayacađı düşünölmektedir.

KAYNAKLAR

- Akgül, M. Ş. (2015). *İlkokul öğrenci velilerinin çocuk haklarına ilişkin görüşlerinin değerlendirilmesi*, Yayınlanmamış Yüksek Lisans Tezi, Gaziosmanpaşa Üniversitesi Eğitim Bilimleri Enstitüsü, Tokat.
- Akıllıoğlu, T. (1995). *Çocuk haklarına dair sözleşme*. Ankara: İmaj, 2.
- Akyüz, E. (2000). *Çocuğun haklarının ve güvenliğinin korunması: Ulusal ve uluslararası hukukta*. Ankara: Millî Eğitim, 1-6, 370-375.
- Akyüz, E. (2012). *Çocuk hukuku: Çocukların hakları ve korunması*. Ankara: Pegem, 5.
- Aslan, B. (2022). *Sosyal bilgiler öğretmen adaylarının çocuk haklarına yönelik tutumlarının incelenmesi*, Yayınlanmamış Yüksek Lisans Tezi, Niğde Ömer Halisdemir Üniversitesi Eğitim Bilimleri Enstitüsü, Niğde.
- Atılğan, H., Kan, A. ve Aydın, B. (2019). *Eğitimde ölçme ve değerlendirme* (12. Baskı). Ankara: Anı, 84.
- Aydın, H. ve Gül, Ö. (2019). Sporda uluslararası çocuk koruma programlarının Türkiye ekseninde değerlendirilmesi. *Akademik Sosyal Araştırmalar Dergisi*, 7(89), 558-581.
- Bademci, V. (2007). *Ölçme ve araştırma yöntem biliminde paradigma değişikliği: Testler güvenilir değildir*. Ankara: Yenyap, 16.
- Başar, F. (2019). FIFA transfer sisteminde çocuk haklarının korunması. *İstanbul Hukuk Mecmuası*, 77(2), 747-771.
- Başaran, İ. E. (1996). *Eğitim psikolojisi: Eğitimin psikolojik temelleri*. Ankara: Gül, 293-294.
- Başer, E. (1998). *Uygulamalı spor psikolojisi: Performans sporunda psikolojinin rolü*. Ankara: Bağırhan, 57.
- Başol, G. (2015). *Eğitimde ölçme ve değerlendirme*. Ankara: Pegem Akademi, 228.
- Baykul, Y. (2010). *Eğitimde ve psikolojide ölçme: Klasik test teorisi ve uygulaması*. Ankara: Pegem Akademi, 313.
- Baykul, Y. ve Güzeller, C. O. (2014). *Sosyal bilimler için istatistik: SPSS uygulamalı* (2. Baskı). Ankara: Pegem Akademi, 324, 491.
- Baysal, A. C. ve Tekarslan, E. (2004). *Davranış bilimleri*. İstanbul: Avcıol, 301-302.
- Binbaşıoğlu, C. (1983). *Eğitimde ölçme ve değerlendirme*. Ankara: Kadioğlu, 25.
- Bohner, G. and Wänke, M. (2004). *Attitudes and attitude change*. UK: TJ International, 5.
- Brackenridge, C. and Kirby, S. (1997). Playing safe: Assessing the risk of sexual abuse to elite child athletes. *International Review for the Sociology of Sport*, 32(4), 407-418.

- Bryman, A. (2012). *Social research methods* (4th ed.). Oxford University Press.
- Bulut, A. (2020). Okul öncesi eğitim paydaşlarının çocuk haklarına ilişkin tutumlarının incelenmesi. *MANAS Sosyal Araştırmalar Dergisi*, 9(4), 2067-2078.
- Büyüköztürk, Ş., Çakmak, E. K., Akgün, Ö. E., Karadeniz Ş. ve Demirel, F. (2012). *Bilimsel araştırma yöntemleri*. Ankara: Pegem Akademi, 122-138.
- Byrne, B. M. (2013). *Structural equation modeling with AMOS: Basic concepts, applications, and programming* (2th ed.). Routledge.
- Can, A. (2014). *SPSS ile bilimsel araştırma sürecinde nicel veri analizi* (2. Baskı). Ankara: Pegem Akademi, 152.
- Canan, İ. (1981). *Çocuk Hakları Beyannamesi ışığında İslam'da çocuk hakları*. İstanbul: Yeni Asya, 19-23.
- Canan, İ. (1996). *İslam'da insan çocuk ve hayvan hakları*. Trabzon: Trabzon Belediyesi Kültür, 31.
- Cohen, L., Manion, L. and Morrison, K. (2018). *Research methods in education* (8th ed.). Routledge.
- Creswell, J. W. (2017). Araştırma deseni: Nitel, nicel ve karma yöntem yaklaşımları. (Çev. Ed. S. B. Demir). Ankara: Eğiten Kitap, 158.
- Çarıkcı, S. (2019). *Çocuk hakları eğitimi programının ilkökul 4. sınıf öğrencilerinin çocuk hakları tutum ve farkındalıklarına etkisi*, Yayınlanmamış Doktora Tezi, Marmara Üniversitesi Eğitim Bilimleri Enstitüsü, İstanbul.
- Çetin, E. ve Közleme, İ. H. (2018). Sporda çocuk istismarı üzerine genel bir değerlendirme. *Batman Üniversitesi Yaşam Bilimleri Dergisi*, 8(2/1), 80-90.
- Çetinkaya, N. (1998). Öğretmenlerin ve öğrencilerin çocuk haklarına bakışının değerlendirilmesi, Yayınlanmamış Yüksek Lisans Tezi, Marmara Üniversitesi Eğitim Bilimleri Enstitüsü, İstanbul.
- Çevik, A. (2019). *Çocuk istismarı haberleri bağlamında çocukluğun inşası: Gazete haberleri örnekleri*, Yayınlanmamış Yüksek Lisans Tezi, Mimar Sinan Güzel Sanatlar Üniversitesi Eğitim Bilimleri Enstitüsü, İstanbul.
- David, P. (2005). *Human rights in youth sport: A critical review of children's rights in competitive sport*. New York: Routledge, 33-35, 224-226.
- Deb, S. and Mathews, B. (2012). Children's rights in India: Parents' and teachers' attitudes, knowledge and perceptions. *The International Journal of Children's Rights*, 20(2), 241-264.
- Demir, Y. (2023). *Okul öncesi öğretmen adaylarının çocuk sevmeye düzeyleri ile çocuk haklarına yönelik tutumları arasındaki ilişkinin incelenmesi*, Yayınlanmamış Yüksek Lisans Tezi, Giresun Üniversitesi Sosyal Bilimler Enstitüsü, Giresun.

- Demirtaş, H. (2019). *Türkiye'de kamu politikası bağlamında çocuk hakları ve çocuk politikası: Vatandaş algısı*, Yayınlanmamış yüksek lisans tezi, Necmettin Erbakan Üniversitesi Sosyal Bilimler Enstitüsü, Konya.
- Devellis, R. F. (2017). *Scale development: Theory and applications* (4th Ed.). Sage Publications, 125,131, 144.
- Dolaşır, S. (2006). *Antrenörlük etiği ve ilkeleri*. Ankara: Baran Ofset, 12-14.
- Dostlar Dayanışma Derneği. (2005). *Çocuk hakları ile ilgili temel belgeler*. Ankara: Berkay Ofset.
- Ejeh, M. U. and Akinola, O. B. (2009). Children's rights and participation in schools: Exploring the awareness level and views of Nigerian primary school children. *İlköğretim Online*, 8(1), 176-182.
- Eliasson, I. (2015). The gap between formalised children's rights and children's real lives in sport. *International Review for the Sociology of Sport*, 52(4), 470-496.
- Eliasson, I., Karp, S. and Wickman, K. (2017). Developing sports with a children's rights perspective? Intentions, methods, and priorities of development projects in local Swedish sports clubs. *European Journal for Sport and Society*, 14(3), 244-264.
- Ellingsen, J. E. and Danielsen, A. G. (2017). Norwegian children's rights in sport and coaches' understanding of talent. *The International Journal of Children's Rights*, 25(2), 412-437.
- Erbay, E. (2013a). *Çocuk hakları*. İstanbul: Yeni insan.
- Erbay, E. (2013b). Çocukların katılım hakkı üzerine bir Türkiye değerlendirmesi. *İnsan ve Toplum Bilimleri Araştırma Dergisi*, 2(1), 38-54.
- Erkuş, A. (2006). *Sınıf öğretmenleri için ölçme ve değerlendirme*. Ankara: Ekinoks, 40.
- Evcı, N. ve Aylar, F. (2017). Derleme: Ölçek geliştirme çalışmalarında doğrulayıcı faktör analizinin kullanımı. *Sosyal Bilimler Dergisi*, 4(10), 389-412.
- Ezer, F. ve Ulukaya Öteleş, Ü. (2020). Çocuk haklarına yönelik tutumun belirlenmesi: Nicel bir araştırma. *Dicle Üniversitesi Ziya Gökalp Eğitim Fakültesi Dergisi*, 1(37), 48-58.
- Fazlıoğlu, Z. (2007). *Çocuk Hakları Sözleşmesinde yer alan çocuk hakları konusunda öğretmenlerin ve yöneticilerin bilinç düzeyleri*, Yayınlanmamış Yüksek Lisans Tezi, Yeditepe Üniversitesi Sosyal Bilimler Enstitüsü, İstanbul.
- Fink, A. (2003). *The survey handbook* (2th ed.). Sage Publications.
- Fink, A. (2017). *How to conduct surveys: A step-by-step guide* (6th ed.). Sage Publications.
- Fişek, K. (2003). *Devlet politikası ve toplumsal yapıyla ilişkileri açısından spor yönetimi Dünyada ve Türkiye'de*. İstanbul: Mart Matbaası, 38.

- Fendođlu, H. T. (2014). *Çocuk hakları hukuku*. Ankara: Yetkin, 23, 27.
- Franklin, B. (1993). *Çocuk hakları*. (Çev. A. Türker). İstanbul: Ayrıntı.
- Freedman, J. L., Sears, D. O. and Carlsmith, J. M. (1998). *Sosyal psikoloji*. (Çev. A. Dönmez). Ankara: İmge, 319.
- Fortin, J. (1998). *Children's rights and the developing law*. England: London, 6.
- Gillham, B. (2008). *Developing a questionnaire*. A&C Black.
- Gözler, K. (2018). *İnsan hakları hukuku*. Bursa: Ekin.
- Gür, G. (2019). *Ebeveynlerin, öğretmenlerin ve yöneticilerin çocuk haklarına ilişkin görüş ve uygulamaları*, Yayımlanmamış Yüksek Lisans Tezi, Aydın Adnan Menderes Üniversitesi Sosyal Bilimler Enstitüsü, Aydın.
- Güriz, A. (2015). *Hukuk felsefesi*. Ankara: Siyasal, 141.
- Heale, R. and Twycross, A. (2015). Validity and reliability in quantitative studies. *Evidence-Based Nursing*, 18(3), 66-67.
- Howe, R. B. and Covell, K. (2010). Miseducating children about their rights. *Education, Citizenship and Social Justice*, 5(2), 91-102.
- İnceođlu, M. (2004). *Tutum, algı, iletişim*. Ankara: Elips, 13-52.
- İnternet: Çocuk Koruma Kanunu. (2005, 15 Temmuz). *Resmi Gazete* (Sayı: 25876). Web: <https://www.mevzuat.gov.tr/mevzuat?MevzuatNo=5395&MevzuatTur=1&MevzuatTertip=5> adresinden 17 Temmuz 2023'te alınmıştır.
- İnternet: International Institute for Children's Rights. (2010). *Children's rights*. Web: <https://www.childsrighs.org/en/childrens-rights> adresinden 21 Temmuz 2023'te alınmıştır.
- İnternet: International Play Association. (2014). *Declaration on the importance of play*. Web: <http://www.IPAworld.org> adresinden 22 Temmuz 2023'te alınmıştır.
- İnternet: Müftü, G. (2013, 19 Haziran). *Çocukların hakları ve Birleşmiş Milletler Çocuk Haklarına dair sözleşme: Bir tarihçe*. Web: <http://www.cocukhaklariizleme.org/bir-tarihce-cocuklarin-haklari-ve-birlesmis-milletler-cocuk-haklarina-dair-sozlesme> adresinden 25 Temmuz 2023'te alınmıştır.
- İnternet: Sosyal Hizmetler Kanunu. (1983, 24 Mayıs). *Resmi Gazete* (Sayı: 18059). Mevzuat Bilgi Sistemi. Web: <https://www.mevzuat.gov.tr/mevzuat?MevzuatNo=2828&MevzuatTur=1&MevzuatTertip=5> adresinden 27 Temmuz 2023'te alınmıştır.
- İnternet: Spor Hizmetleri Genel Müdürlüğü. (2023, Temmuz). *Antrenör sayıları 2002-2023*. Spor Hizmetleri Genel Müdürlüğü. Web: <https://shgm.gsb.gov.tr/Sayfalar/175/105/Istatistikler> adresinden 13 Temmuz 2023'te alınmıştır.

- İnternet: The Norwegian Olympic and Paralympic Committee and Confederation of Sports. (2019). *Children's rights in sports: The provisions on children's sports*. Web: <https://www.idrettsforbundet.no> adresinden 12 Temmuz 2023'te alınmıştır.
- İnternet: Türk Dil Kurumu. (2022). *Çocuk tanımı*. Web: <https://sozluk.gov.tr> adresinden 14 Temmuz 2023'te alınmıştır.
- İnternet: Türkiye Büyük Millet Meclisi Çocuk Hakları Alt Komisyonu. (2019). *Genel Bilgi*. Web: <https://www.tbmm.gov.tr/ihitiskomisyonlariinsanhaklari-alt-komisyon-cocuk> adresinden 12 Temmuz 2023'te alınmıştır.
- İnternet: UNESCO. (2015). *International charter of physical education, physical activity and sport*. Web: <https://unesdoc.unesco.org/ark:/48223/pf0000235409> adresinden 13 Temmuz 2023'te alınmıştır.
- İnternet: United Nations Economic and Social Council. (2022). *Promoting peaceful and inclusive societies and coordinating support to countries emerging from conflict*. Web: <https://www.un.org/ecosoc/en/content/about-us> adresinden 21 Eylül 2023'te alınmıştır.
- Kağıtçıbaşı, Ç. (1999). *Yeni insan ve insanlar*. İstanbul: Evrim, 104, 106.
- Karaman Kepenekci, Y. ve Baydık, B. (2009). Zihin engelliler öğretmen adaylarının çocuk haklarına ilişkin tutumları. *Ankara Üniversitesi Eğitim Bilimleri Fakültesi Dergisi*, 42(1), 329-350.
- Karasar, N. (2007). *Bilimsel araştırma yöntemi*. Ankara: Nobel, 77.
- Karcı, Y. (2016). *İlkokul 4. sınıf öğrencilerinin çocuk hakları konusunda farkındalık düzeylerini belirleyen faktörler*, Yayınlanmamış Yüksek Lisans Tezi, Gazi Üniversitesi Eğitim Bilimleri Enstitüsü, Ankara.
- Kerr, G. A. and Stirling, A. E. (2008). Child protection in sport: Implications of an athlete-centered philosophy. *Quest*, 60(2), 307-323.
- Kılıçoğlu, A. (2003). *Kadın ve çocuk hakları açısından yeni Türk Medeni Kanunu*. Ankara: Kadının Statüsü ve Sorunları Genel Müdürlüğü, 124-125.
- Kline, R. B. (2015). *Principles and practice of structural equation modeling* (4th ed.). Guilford Press.
- Konter, E. (1996). *Bir lider olarak antrenör*. İstanbul: Alfa Basım, 102.
- Koran, N. (2015). Öğretmenlere yönelik çocuk hakları ve hak ihlalleri eğitiminin değerlendirilmesi üzerine nitel bir çalışma. *Hacettepe University Faculty of Health Sciences Journal*, 1(2), 542-557.
- Köklü, N., Büyüköztürk, Ş. ve Bökeoğlu, Ç. Ö. (2007). *Sosyal bilimler için istatistik*. Ankara: Pegem Akademi, 152, 161.
- Kurt, S. L. (2016). Çocuk haklarına ilişkin temel uluslararası belgeler ve Türkiye uygulaması. *Sosyal Politika Çalışmaları Dergisi*, 36, 99-127.

- Kuter, M. ve Öztürk, F. (1997). *Antrenör ve sporcu el kitabı*. Bursa: Bursa Gazetecilik ve Yayıncılık, 76-77.
- Küçük Alemdar, D. ve Yılmaz, G. (2019). Pediatri hemşirelerinin çocuk haklarına yönelik tutumlarının belirlenmesi. *Celal Bayar Üniversitesi Sağlık Bilimleri Enstitüsü Dergisi*, 6(2), 121-126.
- Lester, S. and Russell, W. (2010). *Children's right to play: An examination of the importance of play in the lives of children worldwide. Working Papers in Early Childhood Development*. The Netherlands: Bernard van Leer Foundation.
- Maboe, T. P. (2013). *A model to assist teachers in implementing children's rights in schools*. Unpublished Doctoral dissertation, North-West University Faculty of Educational Sciences.
- Mamur Işıklı, Y. (2015). *Çocuk gözüyle Türkiye'de çocuk hakları sorunu*. Hegem Yayınları, 18.
- Mataga Tintor, A. (2013). Community resilience and the fulfilment of child rights in the family, school and community. *CEPS Journal*, 3(2), 71-91.
- Mega Sporting Events Platform for Human Rights. (2017). *Children's rights in the sports context*. Sporting Chance White Paper, 6.
- Merey, Z. (2013). Social studies pre-service teachers' attitudes towards children's rights. *Eğitimde Kuram ve Uygulama*, 9(3), 243-253.
- Merey, Z. (2017). *Çocuk hakları*. Ankara: Pegem Akademi, 19-32, 77-78.
- Millî Eğitim Bakanlığı. (1991). *Birleşmiş Milletler Teşkilatı Çocuk Hakları Sözleşmesi*. Ankara: Millî Eğitim Basımevi, 12.
- Morgan, G. A., Leech, N. L., Gloeckner, G. W. and Barrett, K. C. (2004). *SPSS for introductory statistics: Use and interpretation*. Psychology Press, 50.
- Morine, S. L. (2000). *Children's and parents' attitudes towards children's rights and perceptions of family relationship*, Unpublished Master Thesis, Toronto University.
- Odman, M. T. (2008). *Çocuk hakları bağlamında çocuk mülteciler*. Çağ Üniversitesi Yayınları, 167.
- Oppenheim, A. N. (1983). *Questionnaire design and attitude measurement*. London: Heinemann.
- Öhman, M. and Quennerstedt, A. (2017). Questioning the no-touch discourse in physical education from a children's rights perspective. *Sport, Education and Society*, 22(3), 305-320.
- Özçelik, D. A. (2010a). *Ölçme ve değerlendirme*. (3. Baskı). Ankara: Pegem Akademi, 191.
- Özçelik, D. A. (2010b). *Test hazırlama kılavuzu*. (4. Baskı). Ankara: Pegem Akademi, 114.

- Özdamar, K. (2004). *Paket programlar ile istatistiksel veri analizi I*. Eskişehir: Kaan Kitapevi.
- Özel, C. (2023). *Ebeveynlerin çocuk haklarına yönelik tutumları ile çocuk haklarını uygulama düzeyleri arasındaki ilişkinin incelenmesi*, Yayınlanmamış Yüksek Lisans Tezi, Giresun Üniversitesi Sosyal Bilimler Enstitüsü, Giresun.
- Parasız, Ö., Şahin, M. Y. ve Çelik, A. (2015). Sporda çocuk koruma programı uygulamaları: İngiltere örneği. *International Journal of Science Culture and Sport (IntJSCS)*, 3, 640-653.
- Sakallı, N. (2001). *Sosyal etkiler*. Ankara: İmge, 106,108.
- Scherer, R. F., Luther, D. C., Wiebe, F. A. and Adams, J. S. (1988). Dimensionality of coping: Factor stability using the ways of coping questionnaire. *Psychological reports*, 62(3), 763-770.
- Schermelleh-Engel, K., Moosbrugger, H. and Müller, H. (2003). Evaluating the fit of structural equation models: Tests of significance and descriptive goodness-of-fit measures. *Methods of Psychological Research Online*, 8(2), 23-74.
- Seçkin Ağırbaş, İ., Erel, S. ve Belli, E. (2020). Antrenörlerin öz yeterlilikleri ile iletişim becerileri ilişkisi. *Anatolia Sport Research*, 1(1), 25-36.
- Sevim, Y. (2010). *Antrenman bilgisi*. Ankara: Fil, 357.
- Sevim, Y., Tuncel, F., Erol, E. ve Sunay. H. (2001). *Antrenör eğitimi ve ilkeleri*. Ankara: Fersa, 15-17.
- Shaw, M. E. and Wright, J. M. (1967). *Scales for the measurement of attitudes*. New York: Mcgraw Hill Book Company, 1, 7.
- Shumba, A. (2003). Children's rights in schools: What do teachers know?. *Child Abuse Review: Journal of the British Association for the Study and Prevention of Child Abuse and Neglect*, 12(4), 251-260.
- Sidoti, C. (1999). Rules beyond the game. T. Taylor (Ed.), *How you play the game: Papers from the First International Conference on Sports and Human Rights* (s. 12-17). Sydney, Australia.
- Smoll, F. L. and Smith, R. E. (2002). *Children and youth in sport: A biopsychosocial perspective*. United States of America, 211.
- Soylu, D. (2021). *Okul öncesi eğitim kurumlarında görev yapan yönetici ve öğretmenlerin çocuk haklarına ilişkin kavramsallaştırmalarının incelenmesi: Bir olgubilim çalışması*, Yayınlanmamış Yüksek Lisans Tezi, İstanbul Aydın Üniversitesi Lisansüstü Eğitim Enstitüsü, İstanbul.
- Stamatovic, J. and Zunic Cicvaric, J. (2019). Child rights in primary schools: The situation and expectations. *CEPS Journal*, 9(1), 83-102.

- Stirbys, P. (1999). *Child's play: In the best interests of the child*. T. Taylor (Ed.), *How you play the game* (s. 55-59). Springer: Faculty of Business Publications, 55.
- Summers, G. F. (1977). *Attitude measurement*. London: Academic Book Publishers, 2.
- Swedish Sports Confederation. (2016). *Human rights: A handbook for sport*. Sweden: Stockholm.
- Tabachnick, B. G. and Fidell, L. S. (2007). *Using multivariate statistics*. Cambridge: Harper & Row.
- Tavşancıl, E. (2010). *Tutumların ölçülmesi ve SPSS ile veri analizi* (4. Baskı). Ankara: Nobel Yayın Dağıtım 67-93.
- Tekindal, S. (2015). *Duyuşsal özelliklerin ölçülmesi için araç oluşturma*. Ankara: Pegem Akademi, 5.
- Turgut, M. F. ve Baykul, Y. (2013). *Eğitimde ölçme ve değerlendirme*. Ankara: Pegem Akademi, 324.
- Uçuş Güldalı, Ş. (2009). *Çocuk Hakları Sözleşmesi'nin ilköğretim programlarındaki yeri ve sözleşmeye yönelik öğretmenlerin ve okul yöneticilerinin görüşleri*, Yayımlanmamış Yüksek Lisans Tezi, Hacettepe Üniversitesi Sosyal Bilimler Enstitüsü, Ankara.
- UNICEF. (2007). *Çocuk hakları ve gazetecilik uygulamaları: Hak temelli perspektif*, 16.
- Veerma, P. E. (1992). *The rights of the child and the changing image of childhood*. Martinus Nijhoff Publishers, 371.
- Yavuz Yayla, E. (2018). Genel kavramlarıyla çocuk hukuku. Ş. Ceylan (Ed.), *Çocuk Hakları* (s. 15). Ankara: Hedef CS Basın, 15.
- Yaşar Ekici, F. (2014). Öğretmen adaylarının çocuk haklarına yönelik tutumlarının bazı değişkenlere göre incelenmesi. *Akademik Sosyal Araştırmalar Dergisi*, 2(8), 66-77.
- Yurteri Tiryaki, A. ve Bıçacı, M. Y. (2018). Çocuk haklarının günümüzdeki durumu. Ş. Ceylan (Ed.), *Çocuk hakları* (s. 238). Ankara: Hedef CS Basın.
- Yurtsever, M. (2009). *Ebeveyn çocuk hakları tutum ölçeğinin geliştirilmesi ve anne babaların çocuk haklarına yönelik tutumlarının farklı değişkenler açısından incelenmesi*, Yayımlanmamış Doktora Tezi, Marmara Üniversitesi Eğitim Bilimleri Enstitüsü, İstanbul.
- Yücel, D. ve Işıkcı, G. (2018). Çocuk hakları sözleşmesi. Ş. Ceylan (Ed.), *Çocuk Hakları* (s. 52-55). Ankara: Hedef CS Basın.



EKLER

EK-1. Etik Komisyon Onay Belgesi

Evrak Tarih ve Sayısı: 12.01.2023-E.558183



T.C.
GAZİ ÜNİVERSİTESİ REKTÖRLÜĞÜ
Etik Komisyonu

Sayı : E-77082166-302.08.01-558183
Konu : Bilimsel ve Eğitim Amaçlı

12.01.2023

Dağıtım Yerlerine

Üniversitemiz Sağlık Bilimleri Enstitüsü Spor Yöneticiliği Ana Bilim Dalı Doktora Öğrencisi Mehmet İNAN'ın, Prof.Dr.Tekin ÇOLAKOĞLU'nun danışmanlığında yürüttüğü "*Antrenörlerin Sporda Çocuk Haklarına Yönelik Tutumlarının İncelenmesi*" adlı tez çalışması ile ilgili konu Komisyonumuzun 27.12.2022 tarih ve 22 sayılı toplantısında görüşülmüş olup,

İlgilinin çalışmasının, yapılması planlanan yerlerden izin alınması koşuluyla yapılmasında etik açıdan bir sakınca bulunmadığına oybirliği ile karar verilmiş ve karara ilişkin imza listesi ekte gönderilmiştir.

Bilgilerinizi rica ederim.

Araştırma Kod No: 2023 - 23

Prof. Dr. İsmail KARAKAYA
Komisyon Başkanı

Ek: 1 Liste
DAĞITIM
Gereği:
Sayın Prof. Dr. Tekin ÇOLAKOĞLU

Bilgi:
Sağlık Bilimleri Enstitüsü Müdürlüğüne



EK-2. Etik Komisyon Katılım Listesi

Evrak Tarihi ve Sayısı: 12.01.2023-E.538185

GAZİ ÜNİVERSİTESİ ETİK KOMİSYONU KATILIM LİSTESİ	
TOPLANTI TARİHİ : 27.12.2022	TOPLANTI SAYISI : 22
ADI – SOYADI	İMZA
Prof. Dr. İsmail KARAKAYA BAŞKAN	
Prof.Dr.C.Haluk BODUR	
Prof.Dr.Seçil ÖZKAN	
Prof.Dr.Cevriye TEMEL GENCER	
Prof.Dr.İsmet YÜKSEL	
Prof.Dr.Aymelek GÖNENÇ	
Prof.Dr.Gülşah BAYRAMOĞLU	
Prof.Dr.Makbule GEZMEN KARADAĞ	
Prof.Dr.Zehra GÖÇMEN BAYKARA	
Prof.Dr.İlyas OKUR	
Prof.Dr.Nihan KAFA	
Doç.Dr.Melek Gülşah ŞAHİN	

EK-3. Kişisel Bilgi Formu

Bu araştırma, "Antrenörlerin Sporda Çocuk Haklarına Yönelik Tutumu"nu belirlemek amacıyla yapılmaktadır. Araştırmada kişisel bilgileriniz kesinlikle kullanılmamaktadır. Alanımıza katkı sağlayacak bu araştırmaya destek olup, değerli zamanınızı ayırdığınız için çok teşekkür ederim.

1. Cinsiyetiniz?	<input type="checkbox"/> Kadın	<input type="checkbox"/> Erkek			
2. Yaşınız?	<input type="checkbox"/> 18-25	<input type="checkbox"/> 26-35	<input type="checkbox"/> 36-45	<input type="checkbox"/> 46-55	<input type="checkbox"/> 56 ve üzeri
3. Eğitim Durumunuz	<input type="checkbox"/> İlköğretim	<input type="checkbox"/> Ortaöğretim	<input type="checkbox"/> Ön Lisans	<input type="checkbox"/> Lisans	<input type="checkbox"/> Lisansüstü
4. Medeni Durumunuz	<input type="checkbox"/> Bekâr	<input type="checkbox"/> Evli			
5. Çocuğunuz var mı?	<input type="checkbox"/> Evet	<input type="checkbox"/> Hayır			
6. Antrenörlük Kademeniz	<input type="checkbox"/> 1	<input type="checkbox"/> 2	<input type="checkbox"/> 3	<input type="checkbox"/> 4	<input type="checkbox"/> 5
7. Çalışma Statünüz/Pozisyonunuz	<input type="checkbox"/> Kamu (Sözleşmeli, Kadrolu)	<input type="checkbox"/> Kulüp	<input type="checkbox"/> Yerel Yönetim		
8. Antrenörlükte Çalışma Yılıınız	<input type="checkbox"/> 1-5	<input type="checkbox"/> 6-10	<input type="checkbox"/> 11-15	<input type="checkbox"/> 16-20	<input type="checkbox"/> 20 ve üzeri
9. Bir kulüpte lisanslı sporcu olarak yarışmalara katıldınız mı?	<input type="checkbox"/> Evet	<input type="checkbox"/> Hayır			
10. Sporda Çocuk Haklarıyla İlgili Herhangi Bir Eğitim Aldınız mı?	<input type="checkbox"/> Evet	<input type="checkbox"/> Hayır			

EK-4. Sporda Çocuk Haklarına Yönelik Tutum Envanteri (SÇHYTE)

No	Sporda Çocuk Haklarına Yönelik Tutum Envanteri
	(SÇHYTE)
BİLİŞSEL ALT ÖLÇEK	
1	Spor ortamlarında çalışan kişilerin sporda çocuk hakları konusunda eğitim almalarının gerekli olduğunu düşünürüm.
2	Çocukların sportif etkinliklere katılım haklarının olduğunu düşünürüm.
3	Çocuk sporcular, istedikleri spor branşını tercih etme hakkına sahiptir.
4	Sporda çocuk hakları ile ilgili politikaları yeterli bulurum.
5	Çocuk sporcuların gerektiğinde düşüncelerini ifade etme haklarının olduğunu düşünürüm.
6	Çocuk sporcuların ekonomik haklarının sömürülmemesi için devlet tarafından tedbir alınması gerektiğini düşünürüm.
7	Sportif etkinlikler, çocukların eğitim hakkını engellememelidir.
8	Çocuk sporcuların oyun ve eğlenme hakları vardır.
9	Sporda çocuk haklarına yönelik uluslararası sözleşme hazırlanması gerekir.
DUYUŞSAL ALT ÖLÇEK	
1	Sporda çocuk haklarını önemserim.
2	Spor ortamında temel düşüncenin “çocuğun yararı” olması gerektiğine inanırım.
3	Spor ortamında çocuk haklarının göz ardı edilmesi beni rahatsız eder.
4	Spor ortamında çocukların özel haklara sahip olması gerektiğine inanırım.
5	Sporda ortamında çocuk hakları ihlal edildiğinde tedirgin olurum.
6	Spor ortamında çocuk hakları ile ilgili tedbirler alınması beni rahatlatır.
7	Sporda çocuk haklarının önemsendiği ortamlarda olmaktan mutlu olurum.
8	Çocuk sporcuların haklarının yok sayılması beni sinirlendirir.
9	Spor ortamında çocukların haklarını koruyan kişilerin olması beni mutlu eder.
10	Sporda çocuk haklarının dikkate alınması beni sevindirir.
11	Sporda çocukların eşit haklara sahip olması beni mutlu eder.
12	Sporda çocukların haklarını korumak için elimden geleni yaptığıma inanırım.
DAVRANIŞSAL ALT ÖLÇEK	
1	Sporda çocuk haklarını savunan kişileri desteklerim.
2	Sporda çocuk haklarıyla ilgili eğitimlere başvururum.
3	Sporda çocuk haklarıyla ilgili gelişmeleri takip ederim.
4	Sporda çocuk hakları ihlaline yönelik davranışlara tepki gösteririm.
5	Sporda çocuk haklarına yönelik yapılan seminerlere katılırım.
6	Sporda çocuk haklarının ihlal edildiği durumları ilgili mercilere bildiririm.
7	Gerektiğinde sporda çocuk haklarıyla ilgili çocuk, aile ve diğer kişilere bilgi veririm.
8	Spor ortamlarında çocukları korumak amacıyla gerekli düzenlemeleri yaparım.

ÖZGEÇMİŞ

Kişisel Bilgiler

Soyadı, adı : İNAN, Mehmet
Uyruğu : T.C.

Eğitim

Derece	Eğitim Birimi	Mezuniyet Tarihi
Doktora	Gazi Üniversitesi / Spor Yönetim Bilimleri	Devam ediyor
Yüksek lisans	Niğde Üniversitesi / Beden Eğitimi ve Spor	2009
Lisans	Gazi Üniversitesi / Spor Yöneticiliği	2003

İş Deneyimi

Yıl	Yer	Görev
2019-Devam ediyor	Yozgat Bozok Üniversitesi	Öğretim Görevlisi

Yabancı Dil

İngilizce

Yayımlar

İnan, M., Akbulut İnan S., Varol, Y. K., Çolakoğlu, F. F., & Çolakoğlu, T. (2018). Ergenlerin sosyal görünüş kaygılarının beden eğitimi dersine yönelik sürekli kaygı düzeyleri üzerindeki etkisi. *Beden Eğitimi ve Spor Bilimleri Dergisi*, 12(3).

Akbulut İnan S., İnan, M., Varol, Y. K., Çolakoğlu, F. F., & Çolakoğlu, T. (2019). Bilsem ile ortaokulda öğrenim gören öğrencilerin sosyal görünüş kaygıları ile beden eğitimi dersine yönelik tutum ve sürekli kaygı düzeyleri arasındaki ilişkinin incelenmesi. *Beden Eğitimi ve Spor Bilimleri Dergisi*, 13(2), 145-151.

Araç Ilgar, E., Cihan, B. B., & İnan, M. (2021). Spor kulüplerinin kuruluş ve yürütme politikalarına ilişkin spor bilimleri öğretim elemanlarının görüşleri: Fenomenolojik çözümleme. *Beden Eğitimi ve Spor Bilimleri Dergisi*, 15(2), 248-259.

Cihan, B. B., Araç Ilgar, E., & İnan, M. (2021). Spor bilimleri fakültelerinde görev yapan öğretim üyelerinin Covid-19 salgını sebebiyle yoğunlaşan online eğitime karşı bakış açılarını keşfetmek. *Kilis 7 Aralık Üniversitesi Beden Eğitimi ve Spor Bilimleri Dergisi*, 5(1), 19-43.





GAZİLİ OLMAK AYRICALIKTIR..